



Manual do operador

Faixa do número de série

Z[®]-45/25J

IC Power

ANSI/CSA
North America
South America
Asia

com informações
sobre manutenção

Tradução das instruções
originais
Sixth Edition
Third Printing
Part No. 1299167PBG

Sumário

Introdução	1
Símbolos e definições das ilustrações de riscos	5
Segurança geral.....	7
Segurança pessoal	15
Segurança na área de trabalho	16
Legenda	24
Controles.....	25
Inspeções.....	33
Instruções de operação	48
Instruções de transporte e elevação.....	57
Manutenção	61
Especificações	65

Copyright © 2012 Terex Corporation

Sexta edição: terceira impressão, Junho 2023

Genie e “Z” são marcas registradas da
Terex South Dakota, Inc. nos EUA e em
muitos outros países.

Essas máquinas estão de acordo com as normas
ANSI/SAIA A92.20
CAN/CSA B354.6

Introdução

Sobre este manual

A Genie agradece por você ter escolhido nossa máquina para a sua aplicação. Nossa prioridade é a segurança do usuário, alcançada de forma mais adequada por nossos esforços conjuntos. Esta publicação é um manual de operação e manutenção diária para o usuário ou operador de uma máquina Genie.

Este manual deve ser considerado parte integrante da máquina e deve sempre permanecer nela. Contate a Genie se tiver alguma pergunta.

Identificação do produto

O número de série da máquina localiza-se na etiqueta de identificação.

Número de série
estampado no chassi

Etiqueta de identificação
(localizada sob a tampa)



Guia de uso planejado e familiarização

O uso planejado desta máquina é elevar pessoas com suas ferramentas, e materiais até um local de trabalho aéreo. Antes de operar a máquina é responsabilidade do operador ler e entender este guia de familiarização.

- Cada pessoa deve ser treinada para operar uma plataforma móvel de trabalho aéreo (MEWP).
- É necessário familiarizar cada pessoa autorizada, competente e treinada com a plataforma de trabalho aéreo.
- Somente pessoas treinadas e autorizadas devem ter permissão para operar a máquina.
- O operador é responsável por ler, entender e obedecer as instruções e regras de segurança do fabricante fornecidas no Manual do operador.
- O Manual do operador está localizado no compartimento de armazenamento do manual, na plataforma.
- Para obter mais informações sobre aplicações específicas do produto, consulte **Contato com o fabricante**.

Introdução

Simbologia dos controles da plataforma e respectivos movimentos da máquina:

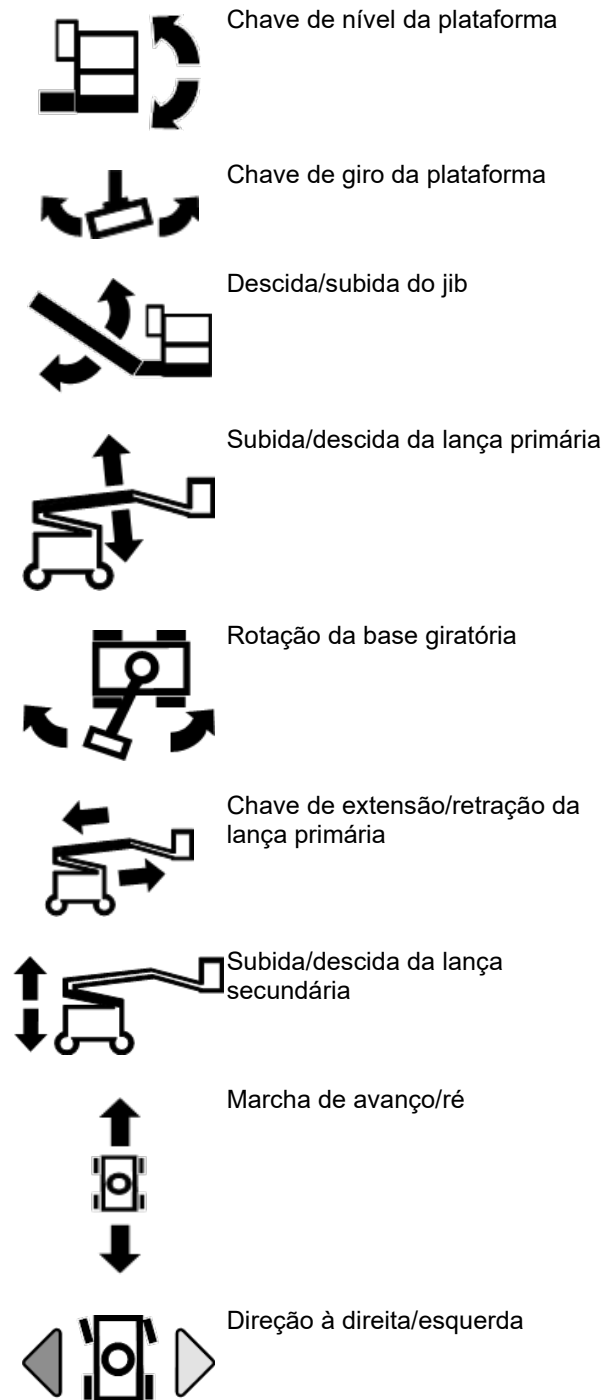

Simbologia dos controles de solo e respectivos movimentos da máquina:

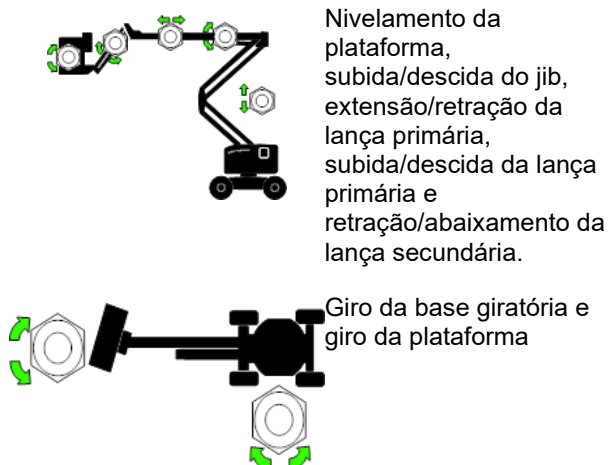

Funções e movimento sequenciais:

- Movimento e direção.

Funções intertravadas:

- Velocidade de operação na posição elevada.
- Movimento na posição elevada em uma condição desnivelada.
- Habilitação do movimento quando a lança é girada além das rodas não comandadas pela direção.
- Todos os controles da plataforma e de solo.

Limitações de uso:

- O uso planejado desta máquina é elevar pessoas com suas ferramentas, e materiais até um local de trabalho aéreo.
- Não eleve a plataforma a menos que a máquina esteja sobre solo firme e nivelado.

Meios para melhorar a estabilidade:

- Pneus com espuma.

Introdução

Distribuição de boletins e conformidade

A segurança dos usuários do produto é de vital importância para a Genie. Vários boletins são utilizados pela Genie para comunicar informações importantes sobre segurança e sobre os produtos para os revendedores e proprietários.

A informação contida nos boletins se relaciona a máquinas específicas através do modelo e número de série da máquina.

A distribuição dos boletins se baseia no mais recente proprietário registrado junto com o revendedor associado; assim é importante registrar sua máquina e manter suas informações de contato atualizadas.

Para garantir a segurança do pessoal e a operação confiável e contínua da máquina, certifique-se de atender à ação indicada no respectivo boletim.

Para ver qualquer boletim aberto da sua máquina, acesse nosso site www.genielift.com.

Contato com o fabricante

Às vezes pode ser necessário entrar em contato com a Genie. Quando fizer isso, esteja preparado para fornecer o número do modelo e o número de série da máquina, junto com seu nome e informações de contato. No mínimo, a Genie deverá ser contatada para:

Relato de acidente

Perguntas relacionadas a aplicações e segurança de produtos

Informações sobre normas e conformidade regulatória

Atualizações sobre o proprietário atual, como mudança de propriedade ou alteração das informações de contato. Consulte Transferência de propriedade abaixo.

Transferência de propriedade da máquina

Usar alguns minutos para atualizar as informações do proprietário garantirá que você receba informações importantes sobre segurança, manutenção e operação que são aplicáveis à sua máquina.

Registre sua máquina visitando o site www.genielift.com ou nos contatando em 1-800-536-1800 (EUA).

Introdução



Perigo

Não observar as instruções e normas de segurança que constam neste manual pode resultar em morte ou acidentes pessoais graves.

Não opere a não ser que:

- Você aprenda e pratique os princípios de operação segura da máquina contidos neste manual do operador.
 - 1 Evite situações de risco.**
 - Conheça e compreenda as normas de segurança antes de prosseguir para a próxima seção.**
 - 2 Faça sempre uma inspeção pré-operação.
 - 3 Faça sempre os testes de funções antes de utilizar a máquina.
 - 4 Inspecione o local de trabalho.
 - 5 Utilize a máquina somente para a finalidade planejada.
- Você leia, compreenda e siga as instruções e normas de segurança do fabricante: manuais de segurança e do operador e adesivos da máquina.
- Você leia, compreenda e siga as normas de segurança do empregador e as normas do local de trabalho.
- Você leia, compreenda e siga todas as normas governamentais aplicáveis.
- Você tenha recebido treinamento adequado para operar a máquina com segurança.

Manutenção da sinalização de segurança

Recoloque ou substitua todas as sinalizações de segurança que estejam ausentes ou danificadas. Tenha sempre em mente a segurança do operador. Use sabão neutro e água para limpar as sinalizações de segurança. Não use limpadores à base de solventes, pois eles danificam o material das sinalizações de segurança.

Classificação de riscos

Os adesivos desta máquina utilizam símbolos, códigos de cores e palavras de alerta para identificar o seguinte:



Símbolo de alerta de segurança: usado para alertar sobre possíveis riscos de acidentes pessoais. Obedeça a todas as mensagens de segurança que acompanham este símbolo para evitar possíveis acidentes pessoais ou morte.



Indica uma situação perigosa que, se não for evitada, causará acidentes pessoais graves ou morte.



Indica uma situação perigosa que, se não for evitada, pode causar acidentes pessoais graves ou morte.







Indica uma situação perigosa que, se não for evitada, pode causar acidentes pessoais leves ou moderados.



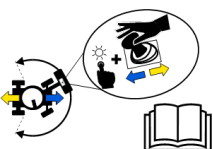

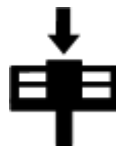

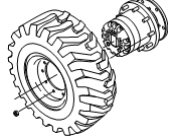

Indica uma mensagem sobre danos patrimoniais.

Símbolos e definições das ilustrações de riscos

				
Risco de choque elétrico	Mantenha a altura máxima exigida	Risco de explosão	Risco de explosão	Risco de colisão
				
Risco de descontrolo	Risco de tombamento	Risco de esmagamento	Setas de direção com código de cores	Velocidade do vento
				
Força manual	Capacidade máxima	Classificação de tensão para alimentação da plataforma	Classificação de pressão da linha de ar para a plataforma	Substitua os pneus por pneus com as mesmas especificações.
			<p>Procedimento de recuperação em caso de o alarme de inclinação soar durante a elevação</p> 	
Leia o manual do operador	Proibido fumar Não produza chamas Desligue o motor	Não use éter ou outras substâncias inflamáveis em máquinas equipadas com velas incandescentes	Plataforma em active: 1 Abaixar a lança primária 2 Abaixar a lança secundária 3 Retrair a lança primária	Plataforma em declive: 1 Retrair a lança primária 2 Abaixar a lança secundária 3 Abaixar a lança primária

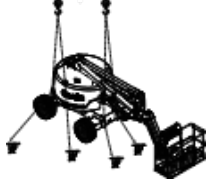
Símbolos e definições das ilustrações de riscos

 <p>Ponto de amarração para transporte</p>	 <p>Carga na roda</p>	 <p>Forneça apoio à plataforma ou à lança durante a manutenção</p>	 <p>Acesso exclusivo para pessoal treinado e autorizado</p>	 <p>Descida auxiliar</p>
 <p>Leia o manual de serviço</p>	 <p>Instruções de elevação e pontos de amarração</p>	 <p>Plataforma sobrecarregada</p>	 <p>Risco de incêndio</p>	

Segurança geral

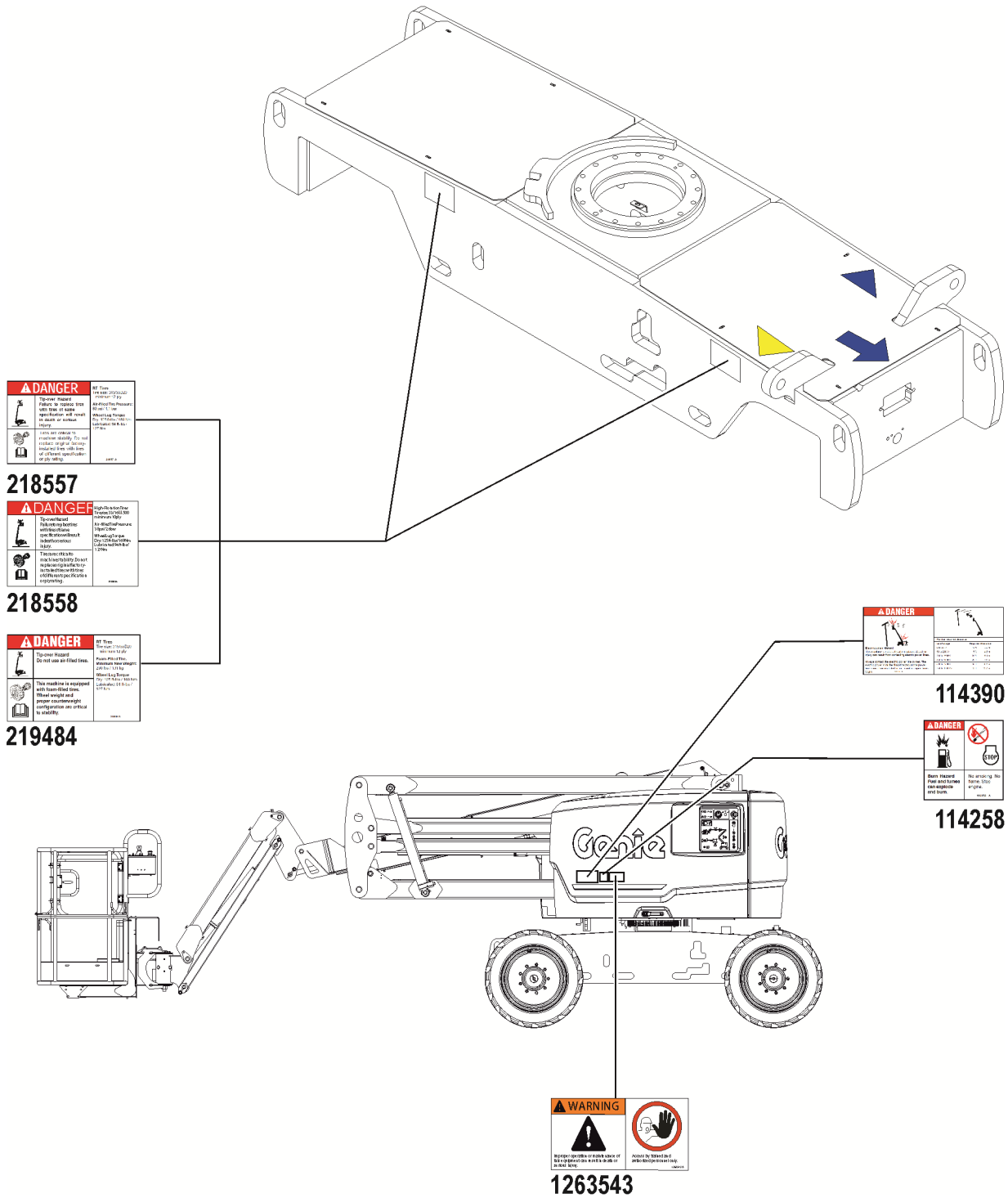

Segurança geral

114390

31788
DANGER
Explosion Hazard
Do not use either or other high energy starting aids on machines equipped with glow plugs or gnd heater.

97865
WARNING
Do not use either or other high energy starting aids on machines equipped with glow plugs or gnd heater.

1263543
WARNING
Explosion Hazard
Do not use either or other high energy starting aids on machines equipped with glow plugs or gnd heater.

218557
DANGER
Explosion Hazard
Do not use either or other high energy starting aids on machines equipped with glow plugs or gnd heater.

218558
DANGER
Explosion Hazard
Do not use either or other high energy starting aids on machines equipped with glow plugs or gnd heater.

219484
DANGER
Explosion Hazard
Do not use either or other high energy starting aids on machines equipped with glow plugs or gnd heater.

52865
WARNING
Explosion Hazard
Do not use either or other high energy starting aids on machines equipped with glow plugs or gnd heater.

31060
DANGER
Explosion Hazard
Do not use either or other high energy starting aids on machines equipped with glow plugs or gnd heater.

97602
WARNING
Explosion Hazard
Do not use either or other high energy starting aids on machines equipped with glow plugs or gnd heater.

Deutz D2.9 L4

Deutz D2011 LO3i

Perkins 404D-22

KUBOTA D1105-E48

Perkins 403J-11

Segurança geral

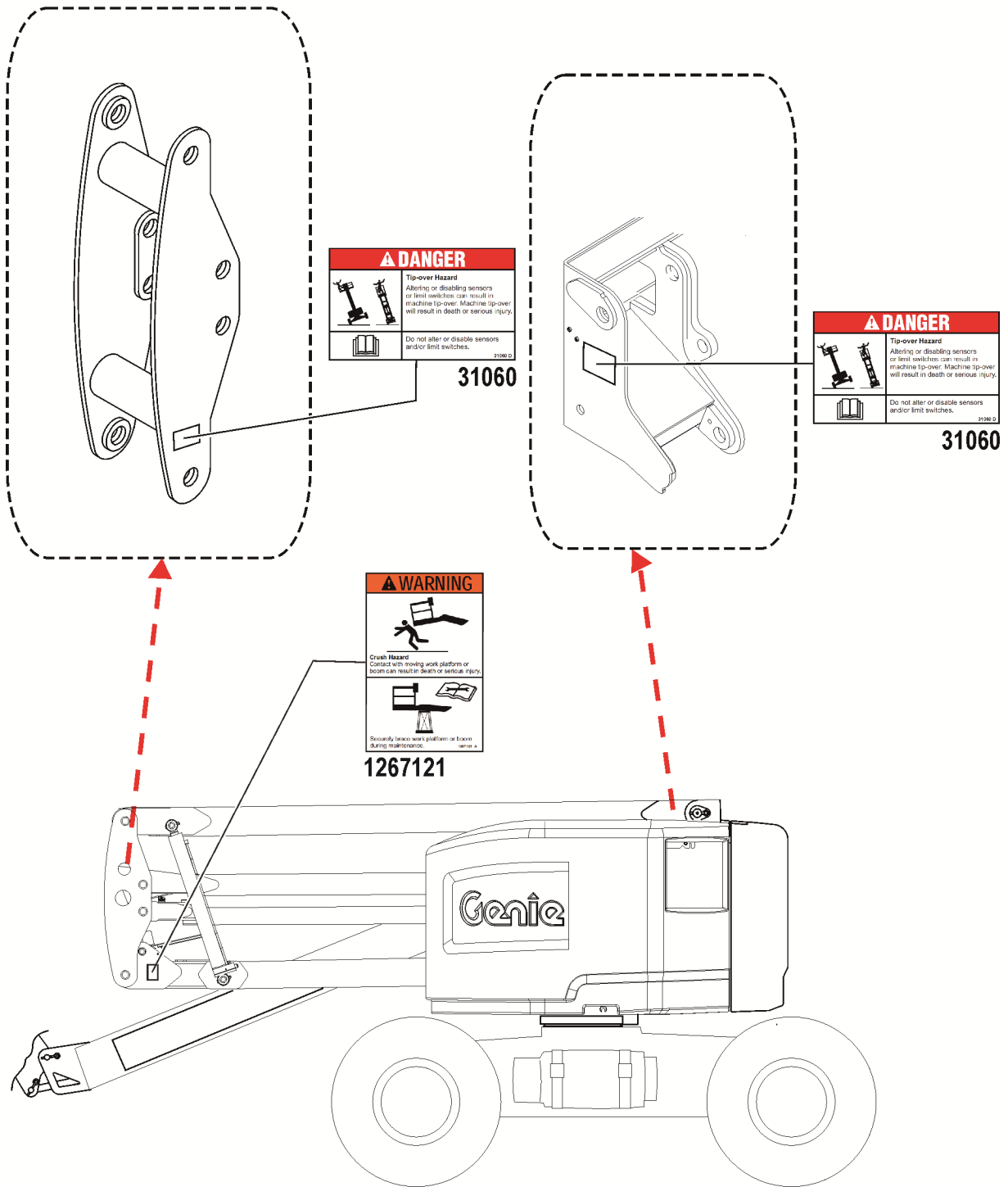

Segurança geral

WARNING

72875

Always use proper safety harness assembly techniques and safety rules when working with equipment. Do not exceed the maximum weight of the platform. Do not exceed the maximum height of the platform. Do not exceed the maximum weight of the platform. Do not exceed the maximum height of the platform. Do not exceed the maximum weight of the platform. Do not exceed the maximum height of the platform.

WARNING

82410

Always use proper safety harness assembly techniques and safety rules when working with equipment. Do not exceed the maximum weight of the platform. Do not exceed the maximum height of the platform. Do not exceed the maximum weight of the platform. Do not exceed the maximum height of the platform. Do not exceed the maximum weight of the platform. Do not exceed the maximum height of the platform.

DANGER

Platform Overload Indicator Light

Light flashing indicates the platform is overloaded. This machine will stop and no functions will operate. Remove weight from the platform until the light goes off and then restart the engine.

Tip-over Hazard
Do not overload platform. Platform overload will result in death or serious injury.

DANGER

219487

Platform uplight:
1. Lower primary boom.
2. Lower secondary boom.
3. Retract primary boom.

Platform downlight:
1. Retract primary boom.
2. Lower secondary boom.
3. Lower primary boom.

Tip-over Hazard
If lift-boom extends, units is on a severe slope. Death or serious injury will result.

Read operator's manual before attempting to move machine.

DANGER

218550

Never use alcohol or drugs when operating this machine. Do not drink alcohol or use drugs before operating this machine. Do not drink alcohol or use drugs before operating this machine. Do not drink alcohol or use drugs before operating this machine.

DANGER

114390

Maximum load capacity: 2500 lbs (1133 kg) for 25' boom, 3000 lbs (1361 kg) for 30' boom, 3500 lbs (1588 kg) for 35' boom, 4000 lbs (1814 kg) for 40' boom, 4500 lbs (2045 kg) for 45' boom, 5000 lbs (2273 kg) for 50' boom.

DANGER **WARNING** **WARNING**

Do not use the machine on a slope that exceeds the maximum lift height, or on a slope that exceeds the maximum lift height. Do not use the machine on a slope that exceeds the maximum lift height, or on a slope that exceeds the maximum lift height.

WARNING

218559

Runaway Hazard
Machine movement can occur when machine is operated on a slope that exceeds rated uphill or side-slope rating. A runaway machine could result in death or serious injury.

Do not drive machine on a slope that exceeds maximum lift height, or on a slope that exceeds the maximum lift height. Determine slope and side-slope ratings for machine and determine slope grade.

Maximum slope rating, platform extended (uphill)	30% (1:3)
Maximum slope rating, platform retracted	30% (1:3)
Maximum side-slope rating, platform extended	15% (1:7)
Maximum side-slope rating, platform retracted	15% (1:7)

Note: Slope rating is subject to ground conditions and adequate traction. Grabbability applies to platform. Do not use platform on a slope that is between horizontal and platform's rated slope rating.

WARNING

218555

Read and understand Operator's Manual, Responsibilities Manual and Safety Manual and all safety signs before using or maintaining machine. If you do not understand the information in the manuals, consult your supervisor, the owner or the manufacturer.

Segurança geral

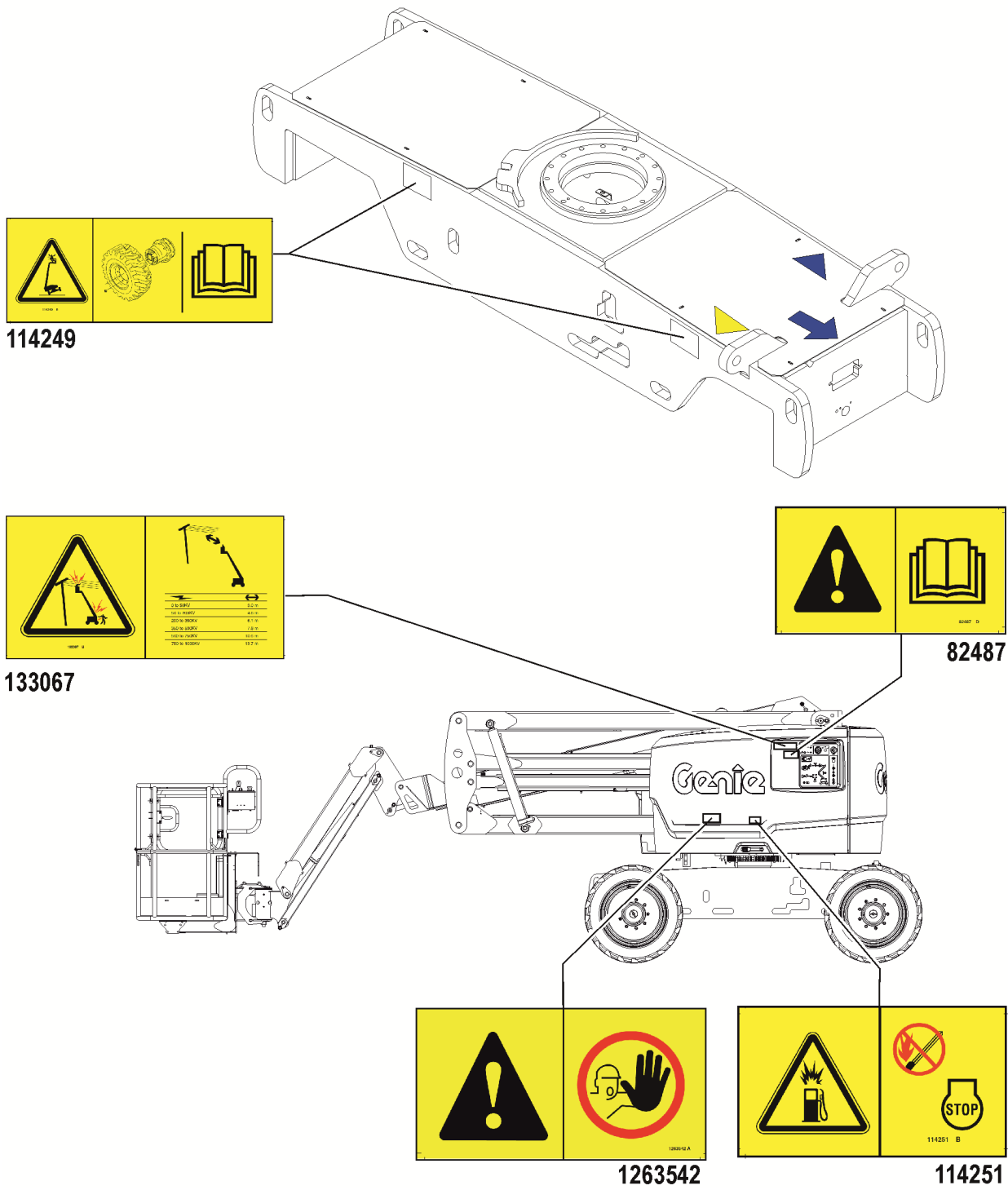

Segurança geral

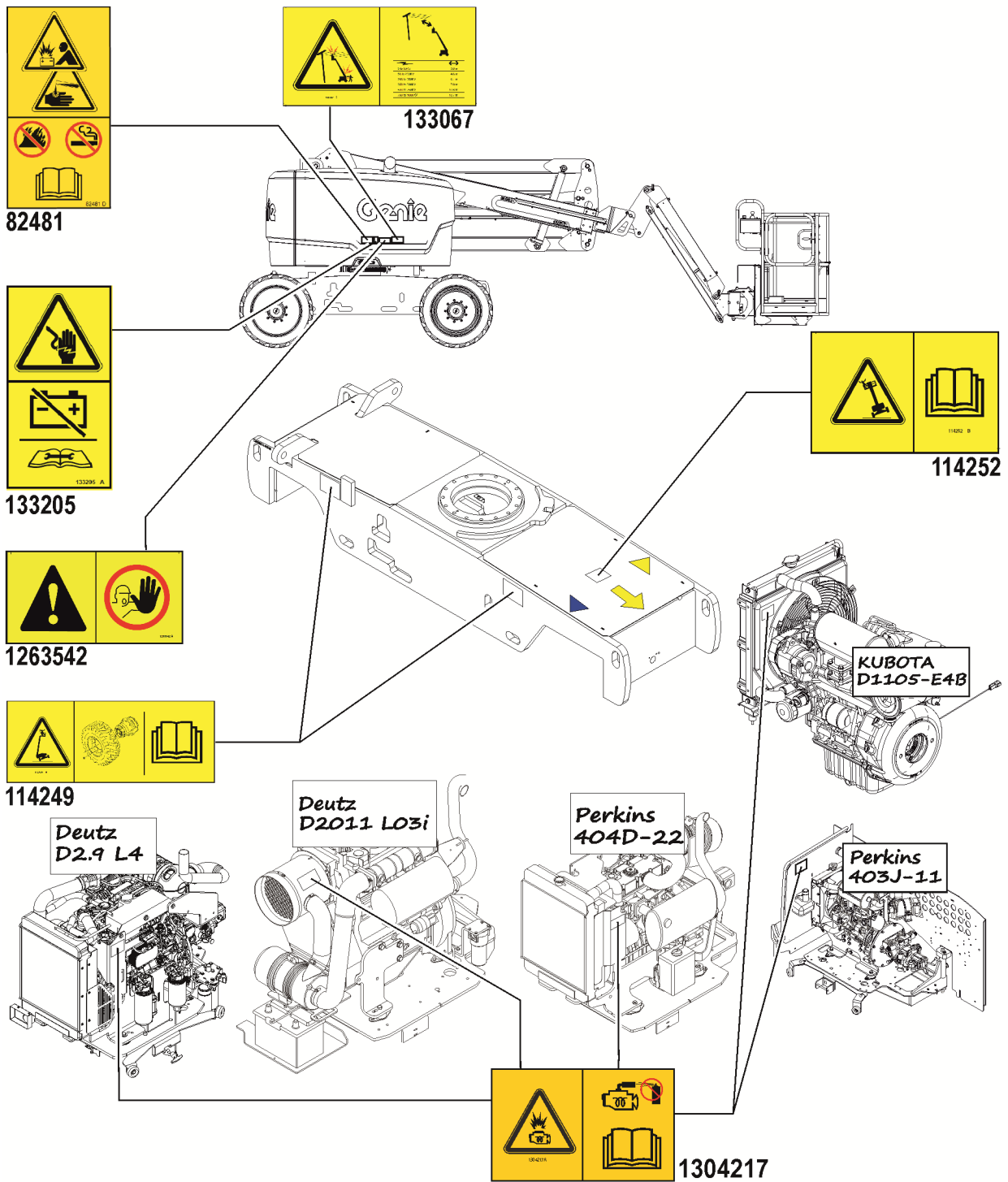

Segurança geral

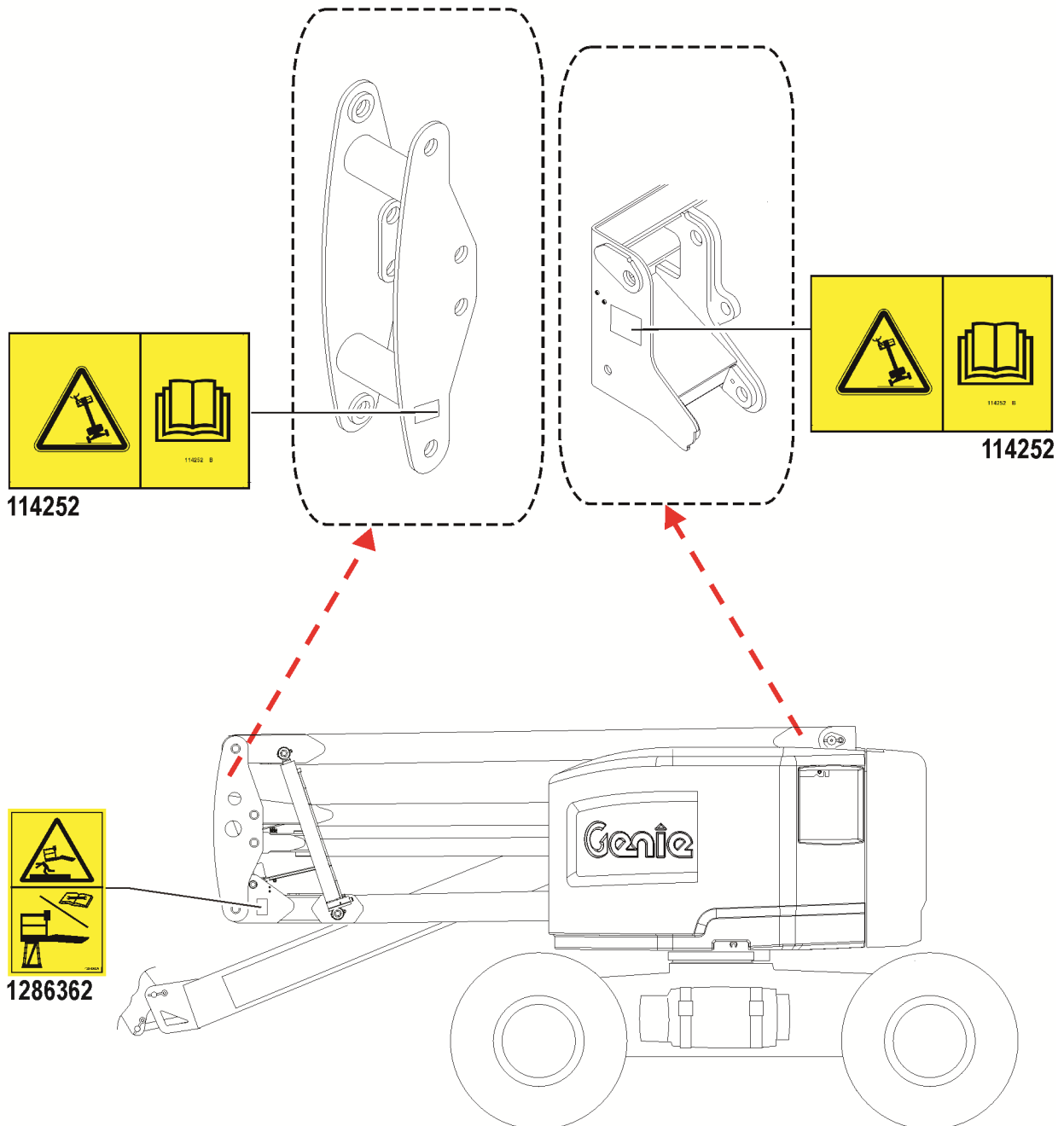

Segurança geral

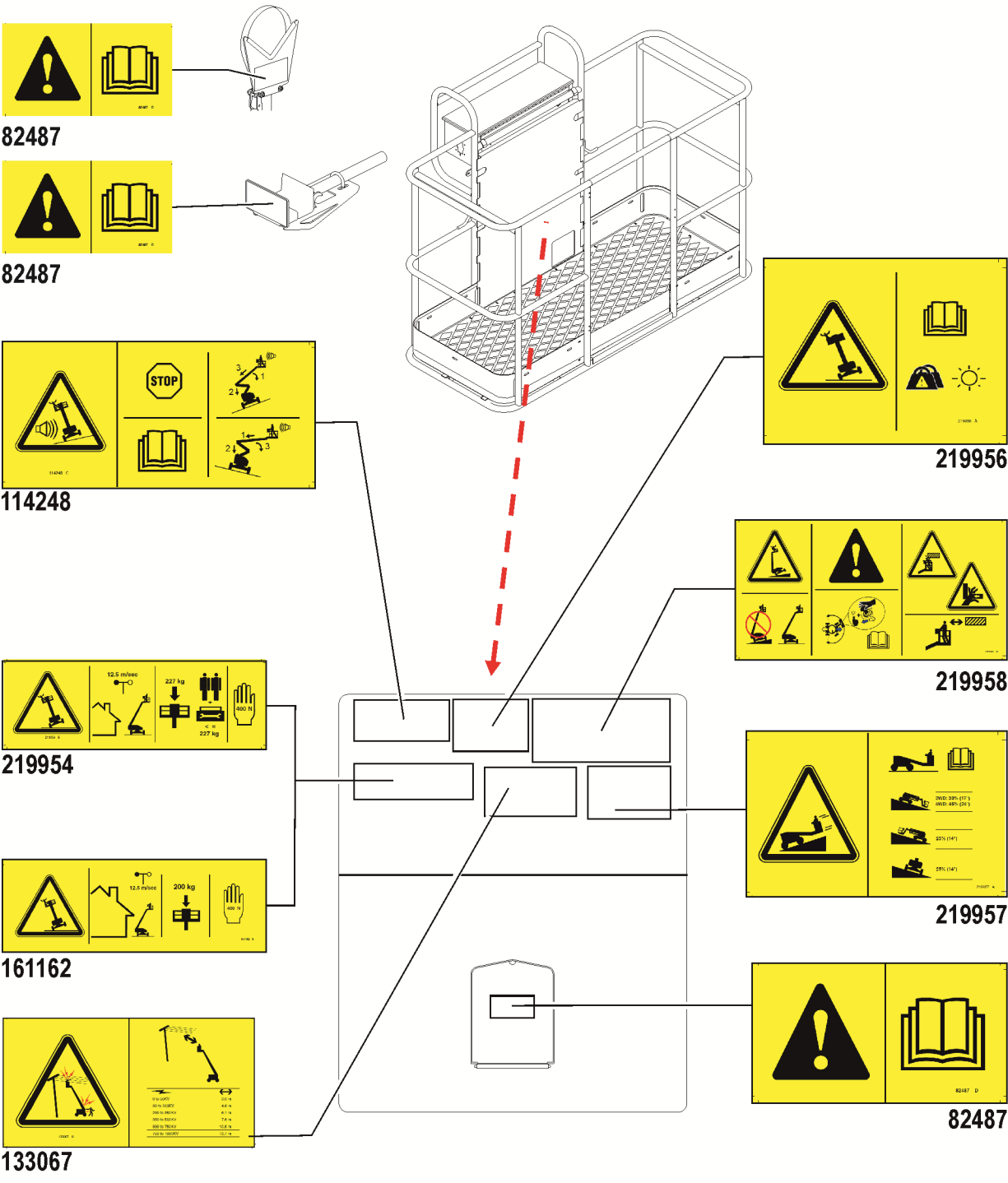

Segurança pessoal

Proteção individual contra queda

Equipamento de proteção individual contra quedas (EPI contra quedas) é exigido ao operar a máquina.

Os ocupantes devem usar um cinto de segurança ou outro equipamento adequado de acordo com as normas governamentais. Prenda o cinto no ponto de amarração existente na plataforma.

Os operadores devem cumprir as normas do empregador, do local de trabalho e governamentais quanto à utilização de equipamentos de proteção individual.

Todo EPI contra quedas deve estar de acordo com as normas governamentais aplicáveis e deve ser inspecionado e utilizado de acordo com as instruções de seu fabricante.

Segurança na área de trabalho

⚠ Risco de choque elétrico

Esta máquina não é eletricamente isolada e não oferece proteção contra contatos ou proximidade com a corrente elétrica.



Obedeça a todos os regulamentos locais e governamentais no que se refere à altura da distância exigida em relação aos cabos de energia elétrica. A distância mínima exigida indicada na tabela abaixo deve ser seguida.

Tensão de linha	Distância mínima exigida	
0 a 50 kV	10 ft	3,05 m
50 a 200 kV	15 ft	4,60 m
200 a 350 kV	20 ft	6,10 m
350 a 500 kV	25 ft	7,62 m
500 a 750 kV	35 ft	10,67 m
750 a 1.000 kV	45 ft	13,72 m

Permita que a plataforma sofra deflexão, que o cabo de energia elétrica oscile ou se alongue e fique atento a ventos fortes ou rajadas de vento.



Afaste-se da máquina se vier a encostar em linhas de alimentação energizadas. As pessoas que estiverem no solo ou na plataforma não devem tocar nem operar a máquina até que as linhas de alimentação energizadas sejam desligadas.

Não opere a máquina se houver raios ou durante tempestades.

Não utilize a máquina como aterramento para operações de solda.

⚠ Riscos de tombamento

Os ocupantes, os equipamentos e os materiais não devem exceder a capacidade máxima da plataforma.

Capacidade máxima da plataforma	500 lb	227 kg
Máximo de ocupantes	2	
Capacidade máxima Máquina equipada com Pacote de proteção de aeronave	440 lb	200 kg

O peso de opcionais e acessórios, como máquinas de solda e acessórios para elevação de tubos e de painéis, reduz a capacidade nominal da plataforma e deve ser considerado na capacidade total de carga da plataforma. Consulte os adesivos com as opções e acessórios.

Se estiver utilizando acessórios, leia, compreenda e siga os adesivos e as instruções fornecidas com o acessório.

Segurança na área de trabalho



Não eleve ou estenda a lança a menos que a máquina esteja em uma superfície firme e nivelada.



Não dependa do alarme de inclinação como um indicador de nível. O alarme de inclinação soará na plataforma somente quando a máquina estiver em declive acentuado.

Se o alarme de inclinação soar quando a plataforma estiver elevada, tenha extremo cuidado. Identifique a condição da lança na inclinação, como mostrado no procedimento de alarme de inclinação. Siga as etapas para abaixar a lança antes de mover a máquina para uma superfície nivelada e firme. Não gire a lança durante o procedimento de descida.

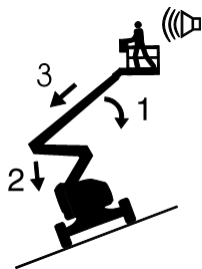

Se o alarme de inclinação soar com a plataforma em aclave:

- 1 Desça a lança primária.
- 2 Abaixar a lança secundária.
- 3 Retraia a lança primária.

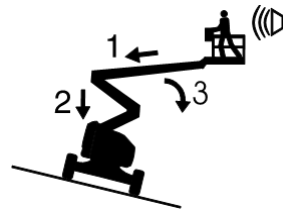

Se o alarme de inclinação soar com a plataforma em declive:

- 1 Retraia a lança primária.
- 2 Abaixar a lança secundária.
- 3 Desça a lança primária.

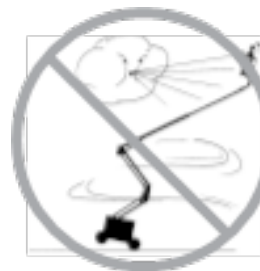

Não eleve a plataforma se a velocidade do vento for superior a 28 mph/12,5 m/s. Se a velocidade do vento exceder 28 mph/12,5 m/s quando a plataforma estiver elevada, abaixe a plataforma e não continue a operar a máquina.

Não opere a máquina se houver ventos fortes ou rajadas de vento. Não aumente a área da superfície da plataforma ou da carga. O aumento da área exposta ao vento reduz a estabilidade da máquina.



Dirija a máquina na posição retraída, com extremo cuidado e em baixa velocidade, ao passar por terrenos irregulares, detritos, superfícies instáveis ou escorregadias e próximo a buracos e declives acentuados.

Não dirija a máquina com a lança elevada ou estendida em terrenos irregulares ou em suas proximidades, em superfícies instáveis ou em outras condições de risco.

Segurança na área de trabalho

Não utilize a máquina como um guindaste.

Não empurre a máquina ou outros objetos com a lança.

Não deixe que as estruturas adjacentes entrem em contato com a lança.

Não prenda a lança ou a plataforma a estruturas adjacentes.

Não coloque cargas fora do perímetro da plataforma.



Não empurre para se afastar nem puxe para se aproximar de objetos fora da plataforma.

Máxima força manual permitida - 90 lb/400 N

Não altere nem desative os componentes da máquina que possam, de alguma forma, afetar a segurança e a estabilidade.

Não substitua itens essenciais para a estabilidade da máquina por itens com pesos ou especificações diferentes.

Não substitua os pneus originais instalados na fábrica por pneus com especificações ou com classificação de lonas diferentes.

Modelos Z-45/25J equipados com Pacote de proteção de aeronave: não utilize pneus com ar. Essas máquinas são equipadas com pneus com espuma. O peso da roda é muito importante para a estabilidade.

Não utilize os controles da plataforma para liberar uma plataforma que tenha ficado presa, tenha esbarrado ou encontrado algum obstáculo ao movimento normal devido a uma estrutura adjacente. Todas as pessoas devem ser removidas da plataforma antes de tentar liberá-la utilizando os controles de solo.

Não modifique nem altere uma plataforma de trabalho de elevação móvel sem consentimento prévio por escrito do fabricante. A montagem de acessórios para ferramentas ou outros materiais na plataforma, nas placas da base ou no sistema de trilhos de proteção pode aumentar o peso na plataforma e a área da superfície da plataforma ou da carga.



Não coloque nem prenda cargas fixas ou que sobressaiam de qualquer parte da máquina.



Não coloque escadas ou andaimes na plataforma ou apoiados em qualquer parte da máquina.

Segurança na área de trabalho

Não transporte ferramentas e materiais, a não ser que estejam uniformemente distribuídos e possam ser manuseados com segurança pelas pessoas na plataforma.

Não utilize a máquina sobre uma superfície móvel ou em movimento, nem sobre veículos.

Verifique se os pneus estão em boas condições, se os pneus com ar estão adequadamente calibrados e se as porcas da roda estão bem apertadas.

▲ Risco de operação em declives

Não movimente a máquina em um declive superior à capacidade máxima de inclinação em aclave, declive e de inclinação lateral da máquina. A capacidade de inclinação aplica-se somente a máquinas na posição retraída.

Capacidade máxima de inclinação, posição retraída, 2WD

Plataforma em declive	30%	(17°)
Plataforma em aclave	25%	(14°)
Inclinação lateral	25%	(14°)

Capacidade máxima de inclinação, posição retraída, 4WD

Plataforma em declive	45%	(24°)
Plataforma em aclave	25%	(14°)
Inclinação lateral	25%	(14°)

Observação: a capacidade de inclinação está sujeita às condições do solo com uma pessoa na plataforma e tração adequada. A presença de peso adicional na plataforma pode reduzir a capacidade de inclinação. Consulte o item Operação em declive, na seção Instruções de operação.

▲ Riscos de queda

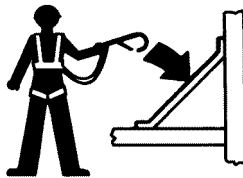

Os ocupantes devem usar um cinto de segurança ou outro equipamento adequado de acordo com as normas governamentais. Prenda o cinto no ponto de amarração existente na plataforma.



Não sente, não fique em pé e nem suba nos trilhos de proteção da plataforma. Mantenha-se sempre firme no piso da plataforma.



Não desça da plataforma quando ela estiver elevada.

Mantenha o piso da plataforma livre de detritos.

Abaixe o trilho central de entrada da plataforma ou feche a porta de entrada antes de iniciar a operação.

Não entre ou saia da plataforma a não ser que a máquina esteja na posição retraída e que a plataforma esteja no nível do solo.

Os riscos relacionados com a aplicação específica do produto de saída em altura foram considerados no projeto da máquina. Para obter mais informações, entre em contato com a Genie (consulte a seção Contato com o fabricante).

Segurança na área de trabalho

⚠ Riscos de colisão

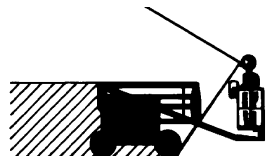

Esteja atento à distância de visibilidade limitada e aos pontos cegos ao dirigir ou operar a máquina.

Esteja atento à posição da lança e à interferência traseira ao girar a base giratória.



Verifique se há obstruções acima da área de trabalho ou outros riscos possíveis.



Esteja atento a riscos de esmagamento ao segurar o trilho de proteção da plataforma.

Os operadores devem cumprir as normas do empregador, do local de trabalho e governamentais quanto ao uso de equipamentos de proteção individual.

Observe e utilize as setas de direção com código de cores nos controles da plataforma e no chassi da máquina para as funções de movimento e direção.



Não abaixe a lança, a menos que a área abaixo dela esteja livre de pessoas e obstruções.



Limite a velocidade do percurso de acordo com as condições da superfície, de congestionamento, inclinação, localização de pessoas e quaisquer outros fatores que possam causar colisão.

Não opere uma lança na rota de um guindaste, a menos que os controles do guindaste tenham sido travados e/ou tenham sido tomadas precauções para evitar uma colisão em potencial.

Não dirija de forma perigosa ou imprudente ao operar a máquina.

Segurança na área de trabalho

▲ Risco de acidentes pessoais

Sempre opere a máquina em uma área bem ventilada para evitar intoxicação por monóxido de carbono.

Não opere a máquina com vazamento de óleo hidráulico ou de ar. O vazamento de ar ou óleo hidráulico pode penetrar na pele e/ou queimá-la.

O contato inadequado com componentes instalados dentro de compartimentos com tampa pode provocar acidentes pessoais graves. Somente pessoal de manutenção treinado deve ter acesso aos compartimentos. O operador só deve acessá-los ao realizar uma inspeção pré-operação. Todos os compartimentos devem permanecer fechados e travados durante a operação.

▲ Risco de explosão e incêndio

Não dê partida no motor se sentir cheiro ou detectar gás liquefeito de petróleo (GLP), gasolina, diesel ou outras substâncias explosivas.

Não reabasteça a máquina com o motor em funcionamento.

Reabasteça a máquina e carregue a bateria somente em uma área aberta e bem ventilada, longe de faíscas, chamas ou cigarros acesos.

Não opere a máquina ou carregue a bateria em locais perigosos ou locais onde possam estar presentes gases ou partículas inflamáveis ou explosivas.

Não pulverize éter em motores equipados com velas incandescentes.

▲ Risco decorrente de máquinas danificadas

Não utilize uma máquina com defeito ou que não esteja funcionando corretamente.

Faça uma inspeção pré-operação completa na máquina e teste todas as funções antes de cada turno de trabalho. Identifique e retire imediatamente de serviço uma máquina danificada ou que não esteja funcionando corretamente.

Verifique se toda a manutenção foi executada conforme especificado neste manual e no manual de serviço Genie adequado.

Verifique se todos os adesivos estão em seus devidos lugares e legíveis.

Verifique se os manuais do operador, de segurança e de responsabilidades estão completos, legíveis e guardados no recipiente localizado na máquina.

▲ Risco de danos aos componentes

Não utilize baterias ou carregadores com mais de 12 V como auxiliares de partida.

Não utilize a máquina como aterramento para operações de solda.

Não opere a máquina em locais onde possa haver campos magnéticos muito intensos.

Segurança na área de trabalho

⚠ Segurança da bateria

Risco de queimadura



As baterias contêm ácido. Use sempre roupas de proteção e óculos de segurança ao trabalhar com baterias.

Evite derramar ou ter contato com o ácido das baterias. Neutralize o ácido de bateria derramado com bicarbonato de sódio e água.

Risco de explosão



Mantenha faíscas, chamas e cigarros acesos afastados das baterias. Baterias emitem gás explosivo.

⚠ Risco de choque elétrico

Evite contato com terminais elétricos.

⚠ Segurança do alarme de contato

Leia, entenda e obedeça todas as advertências e instruções fornecidas com o alarme de contato.

Não exceda a capacidade nominal da plataforma. O peso do conjunto do alarme de contato reduz a capacidade nominal da plataforma e deve ser subtraído da carga total da plataforma.

O conjunto do alarme de contato pesa 10 lb/4,5 kg.

Verifique se o alarme de contato está instalado com firmeza.

Trave após cada utilização

- 1 Selecione um local de estacionamento seguro: uma superfície nivelada e firme, sem obstruções e tráfego.
- 2 Retraia e desça a lança até a posição retraída.
- 3 Gire a base giratória de modo que a lança fique entre as rodas não comandadas pela direção.
- 4 Coloque a chave de comando na posição desligado e remova a chave para evitar o uso não autorizado.
- 5 Calce as rodas.

Segurança na área de trabalho

▲ Segurança do acessório para elevação de tubos

Leia, entenda e siga todas as advertências e instruções fornecidas com os acessórios para elevação de tubos.

Não exceda a capacidade nominal da plataforma. O conjunto dos acessórios para elevação de tubos e o peso desses acessórios reduzem a capacidade nominal da plataforma e devem ser considerados na capacidade total de carga da plataforma.

O conjunto dos acessórios para elevação de tubos pesa 21 lb/9,5 kg.

A capacidade máxima do conjunto dos acessórios para elevação de tubos é de 200 lb/91 kg.

O peso do conjunto dos acessórios para elevação de tubos e da carga nos acessórios pode limitar o número máximo de ocupantes na plataforma.

Centralize a carga no perímetro da plataforma.

Prenda a carga na plataforma.

Não obstrua a entrada ou a saída da plataforma.

Não obstrua a capacidade de operar os controles da plataforma ou o botão vermelho de parada de emergência.

Não opere a não ser que você esteja adequadamente treinado e conheça todos os riscos associados ao movimento da plataforma com uma carga suspensa.

Não exerça forças horizontais nem crie cargas laterais na máquina, elevando ou abaixando cargas fixas ou suspensas.

Risco de choque elétrico: mantenha os tubos longe de todos os condutores elétricos energizados.

Legenda

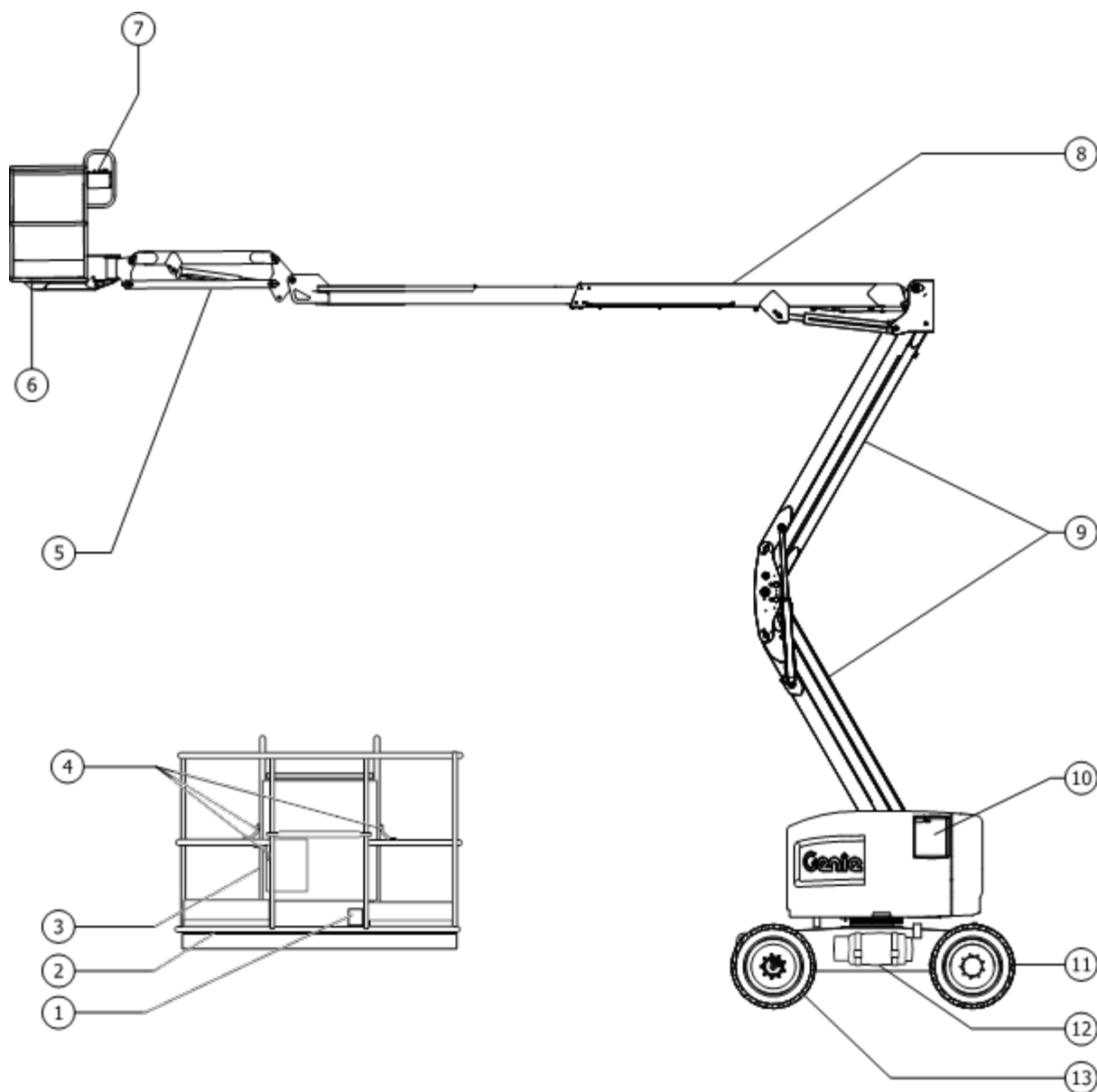

- 1 Chave de pé
- 2 Recipiente do manual
- 3 Trilho central deslizante
- 4 Pontos de amarração para transporte
- 5 Jib da lança (Z-45/25J)
- 6 Plataforma
- 7 Controles da plataforma

- 8 Lança primária
- 9 Lança secundária
- 10 Controles de solo
- 11 Pneu comandado pela direção
- 12 Tanque de combustível (se instalado)
- 13 Pneu não comandado pela direção

Controles

A estação de controle de solo deve ser usada como um meio de elevar a plataforma para fins de armazenamento e testes de função. A estação de controle de solo pode ser usada no caso de uma emergência para resgatar uma pessoa incapacitada na plataforma. Quando a estação de controle de solo está selecionada, os controles de plataforma ficam inoperantes, inclusive a chave de parada de emergência.

As máquinas Z-45/25J possuem um destes dois estilos de painel de controle de solo. As descrições nesta seção e as instruções nas seções Teste de funções e Instruções de operação aplicam-se aos dois painéis, a menos que especificado de forma diferente.

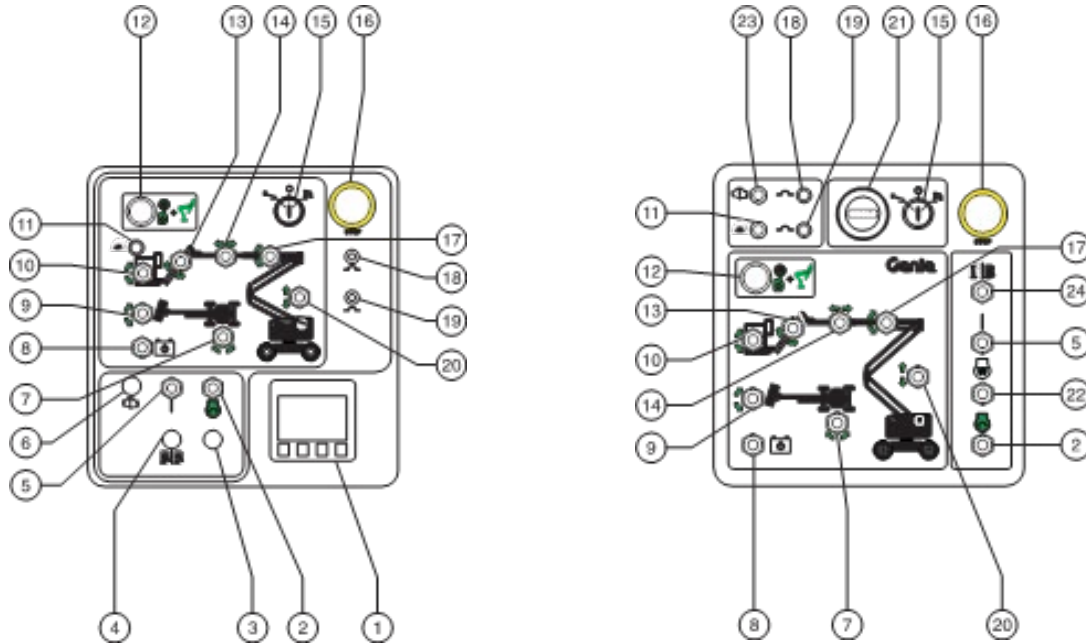

Controles

- 1 Tela LCD
A tela exibe horímetro, tensão, pressão do óleo e temperatura do fluido refrigerante. A tela também exibe códigos de falha e outras informações de serviço.
- 2 Chave de partida do motor
Mova a chave de partida do motor para qualquer um dos lados para dar partida.
- 3 Não utilizado
- 4 Não utilizado
- 5 Chave de seleção da marcha lenta (rpm)
Mova a chave de seleção da marcha lenta do motor para a posição da tartaruga para baixa rotação ativada pela chave de pé.
Mova a chave de seleção da marcha lenta do motor para a posição do coelho para alta rotação ativada pela chave de pé.
- 6 Não utilizado
- 7 Chave de giro da base giratória
Mova a chave de giro da base giratória para a direita a fim de girar a base giratória para a direita. Mova a chave de giro da base giratória para a esquerda a fim de girar a base giratória para a esquerda.
- 8 Chave de descida auxiliar
Use alimentação auxiliar se a fonte de alimentação primária (motor) falhar.
Simultaneamente, segure a chave de alimentação auxiliar para qualquer lado e ative a função desejada.
- 9 Chave de giro da plataforma
Mova a chave de giro da plataforma para a direita e a plataforma irá girar para a direita. Mova a chave de giro da plataforma para a esquerda e a plataforma irá girar para a esquerda.
- 10 Chave de nível da plataforma
Mova a chave de nível da plataforma para cima a fim de elevar o nível da plataforma. Mova a chave de nível da plataforma para baixo a fim de abaixar o nível da plataforma.
- 11 Lâmpada indicadora de sobrecarga da plataforma
- 12 A lâmpada piscando indica que a plataforma está sobrecarregada. O motor irá parar e nenhuma função irá operar. Remova peso até a lâmpada apagar e dê partida no motor novamente.
- 13 Botão de habilitação da função
Mantenha pressionado o botão de habilitação de função para habilitar as funções do painel de controle de solo a serem operadas.
- 14 Chave de elevação/descida do jib
Mova a chave do jib da lança para cima a fim de elevar o jib da lança. Mova a chave do jib da lança para baixo a fim de abaixar o jib da lança.
- 15 Chave de extensão/retração da lança primária
Mova a chave de extensão/retração da lança primária para a direita a fim de retrain a lança primária. Mova a chave de extensão/retração da lança primária para a esquerda a fim de estender a lança primária.

Controles

- 16 Chave de comando para seleção de plataforma/desligado/solo
- Coloque a chave de comando na posição da plataforma para operar os controles da plataforma. Coloque a chave de comando na posição desligado para desligar a máquina. Coloque a chave de comando na posição de solo para operar os controles de solo.
- 17 Botão vermelho de parada de emergência
- Pressione o botão vermelho de parada de emergência para a posição desligado a fim de parar todas as funções e desligar o motor. Puxe o botão vermelho de parada de emergência para a posição ligado para operar a máquina.
- 18 Chave de elevação/descida da lança primária
- Mova a chave de subida/descida da lança primária para cima a fim de elevar a lança. Mova a chave de subida/descida da lança primária para baixo a fim de abaixar a lança.
- 19 Disjuntor de 15 A para circuitos elétricos do motor
- 20 Disjuntor de 15 A para circuitos elétricos de controle
- 21 Chave de elevação/descida da lança secundária
- Mova a chave de subida/descida da lança secundária para cima a fim de elevar a lança secundária. Mova a chave de subida/descida da lança secundária para baixo a fim de abaixar a lança secundária.
- 22 Horímetro
- O horímetro exibe o número de horas que a máquina operou.
- 23 Modelos Deutz Diesel: chave de vela incandescente (se instalada)
- Desloque a chave de vela incandescente para um dos lados e segure-a por 3 a 5 segundos.
- Modelos Perkins: lâmpada indicadora da vela incandescente.
- 24 Modelos a gasolina/GLP:Lâmpada de verificação do motor
- Modelos a diesel: lâmpada de pressão do óleo
- Lâmpada acesa e motor desligado: identifique a máquina e coloque fora do serviço.
Lâmpada acesa e motor ainda em funcionamento: entre em contato com a assistência técnica em 24 horas.
- 25 Modelos a gasolina/GLP:chave de seleção de combustível
- Mova a chave seletora de combustível para a posição de gasolina para selecionar gasolina. Mova a chave seletora de combustível para a posição GLP para selecionar GLP.

Controles

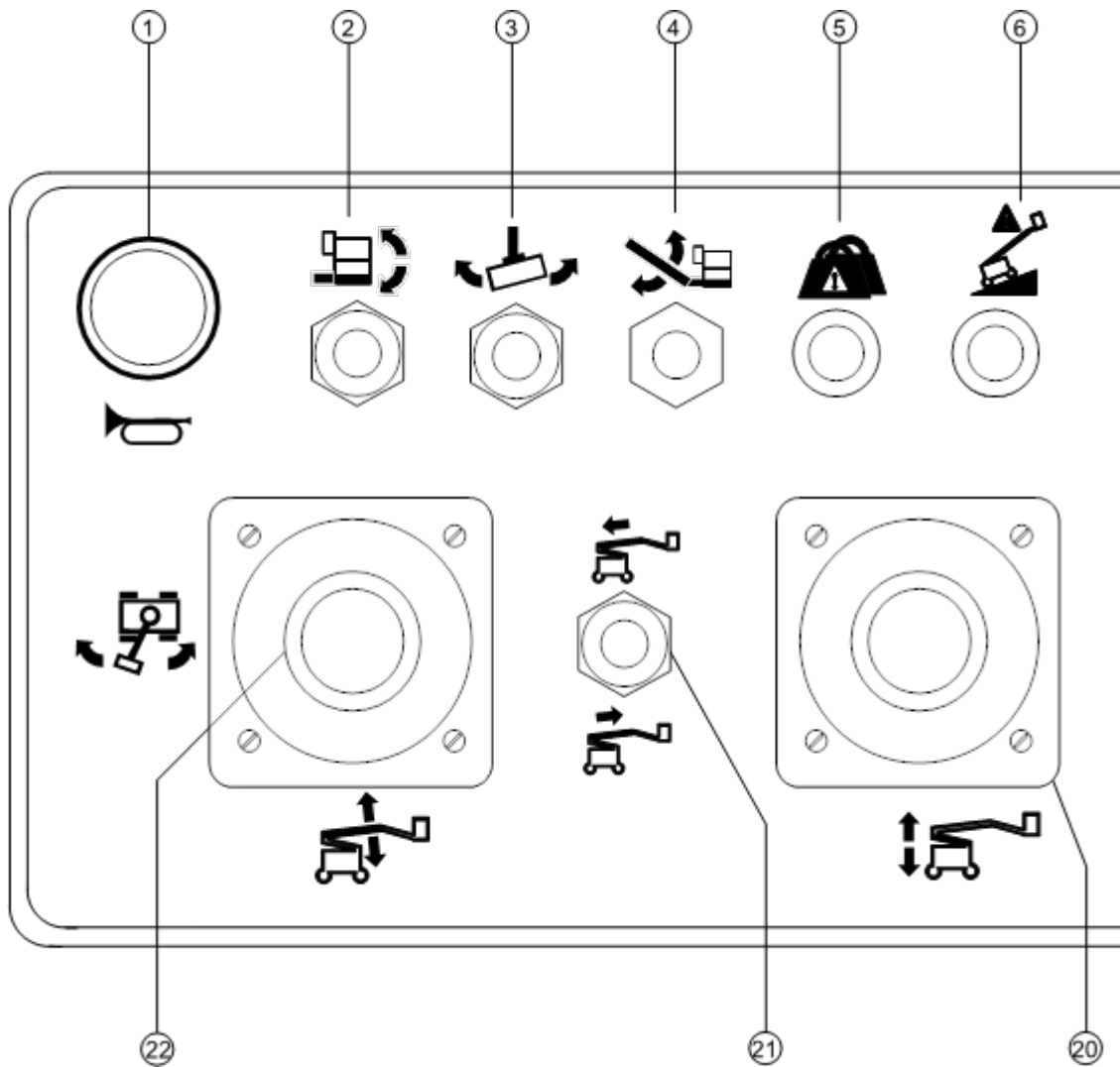

Painel de controle da plataforma

Controles

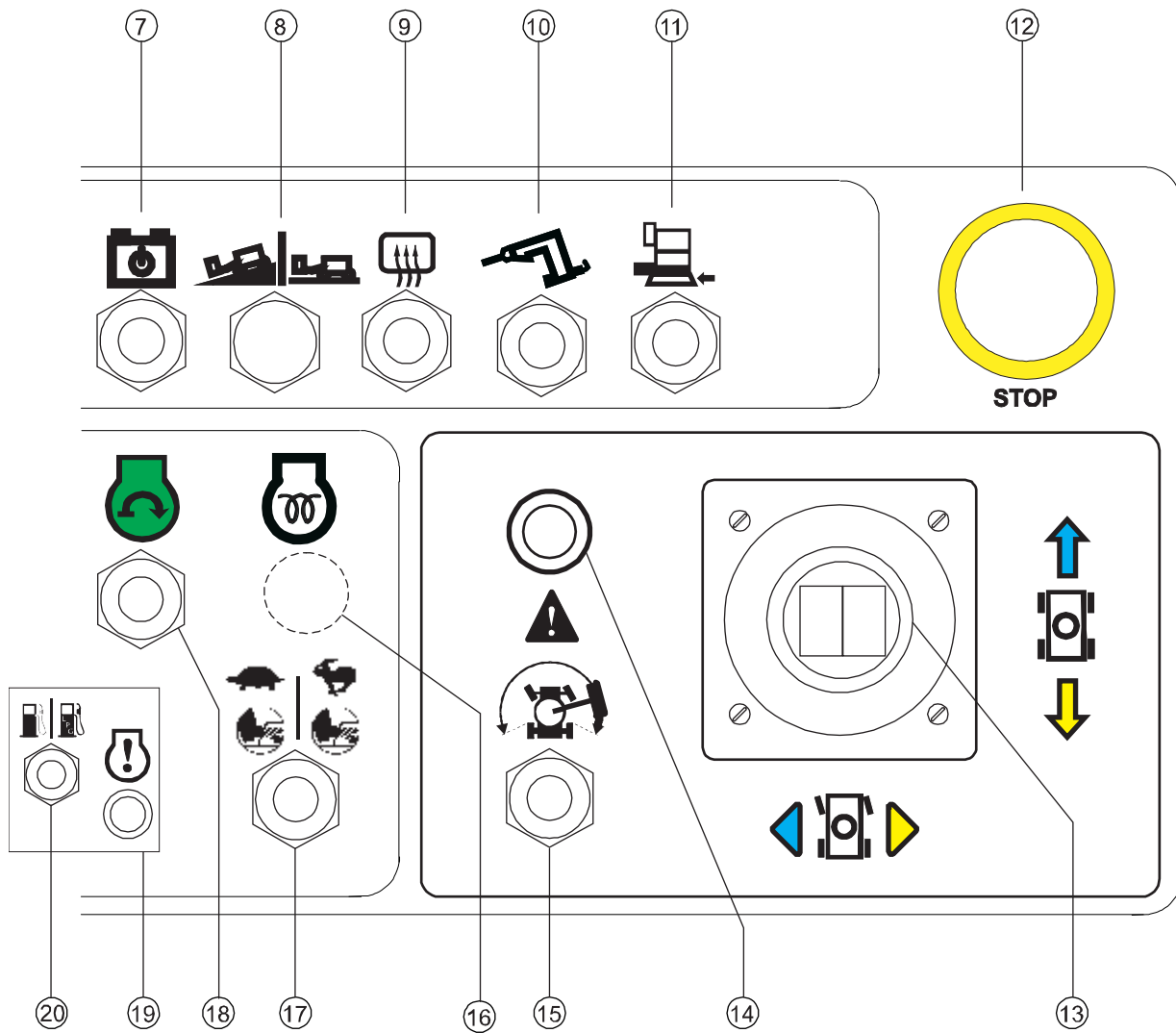

Controles

Painel de controle da plataforma

1 Botão da buzina

Pressione este botão para tocar a buzina. Libere o botão para parar a buzina.

2 Chave de nível da plataforma

Mova a chave de nível da plataforma para cima a fim de elevar o nível da plataforma. Mova a chave de nível da plataforma para baixo a fim de abaixar o nível da plataforma.



3 Chave de giro da plataforma

Mova a chave de giro da plataforma para a direita e a plataforma irá girar para a direita. Mova a chave de giro da plataforma para a esquerda e a plataforma irá girar para a esquerda.



4 Chave de elevação/descida do jib

Mova a chave do jib da lança para cima a fim de elevar o jib da lança. Mova a chave do jib da lança para baixo a fim de abaixar o jib da lança.



5 Lâmpada indicadora de sobrecarga da plataforma

A lâmpada piscando indica que a plataforma está sobrecarregada. O motor irá parar e nenhuma função irá operar. Remova peso até a lâmpada apagar e dê partida no motor novamente.

6 Lâmpada indicadora de máquina desnivelada

A lâmpada indicadora de nível da máquina acenderá quando o alarme de inclinação soar.

7 Chave de descida auxiliar

Use alimentação auxiliar se a fonte de alimentação primária (motor) falhar. Simultaneamente, segure a chave de alimentação auxiliar para qualquer lado e ative a função desejada.

8 Chave seletora da velocidade de operação

Símbolo de inclinação de máquina em operação: operação de pequeno alcance para inclinações. Símbolo de máquina em superfície nivelada: operação de longo alcance para velocidade máxima de operação.

9 Aquecedor da caixa de controle da plataforma (se instalado)

Mova a chave do aquecedor para cima para ligar o aquecedor da caixa de controle da plataforma. Mova a chave do aquecedor para baixo para desligar o aquecedor da caixa de controle da plataforma.

10 Chave do gerador (se instalada)

Mova a chave do gerador para cima para ativar o gerador. Mova a chave para baixo para desligar o gerador.

Controles

- 11 Chave de cancelamento da proteção de aeronave (se instalado)

Mova e segure a chave de cancelamento da proteção de aeronave para operar a máquina quando o amortecedor da plataforma está apoiado em um objeto.
- 12 Botão vermelho de parada de emergência

Pressione o botão vermelho de parada de emergência para a posição desligado a fim de parar todas as funções e desligar o motor. Puxe o botão vermelho de parada de emergência para a posição ligado para operar a máquina.
- 13 Alavanca de controle proporcional com eixo duplo para funções de movimento e direção OU Alavanca de controle proporcional para a função de movimento e chave oscilante para a função de direção.

Mova a alavanca de controle na direção indicada pela seta azul no painel de controle para mover a máquina para a frente. Mova a alavanca de controle na direção indicada pela seta amarela para mover a máquina para trás. Mova a alavanca de controle na direção indicada pelo triângulo azul para girar a máquina para a esquerda. Mova a alavanca de controle na direção indicada pelo triângulo amarelo para girar a máquina para a direita.

OU

Mova a alavanca de controle na direção indicada pela seta azul no painel de controle para mover a máquina para a frente. Mova a alavanca de controle na direção indicada pela seta amarela para mover a máquina para trás. Pressione o lado esquerdo da chave oscilante para girar a máquina para a esquerda. Pressione o lado direito da chave oscilante direção da máquina para a direita.
- 14 Lâmpada indicadora de habilitação do movimento

A lâmpada acesa indica que a lança passou de uma das rodas não comandadas pela direção e que a função de movimento foi interrompida.
- 15 Chave de habilitação de movimento

Para dirigir quando a lâmpada de habilitação de movimento está acesa, segure a chave de habilitação de movimento para qualquer um dos lados e mova lentamente a alavanca de controle de movimento para longe do centro. Fique atento porque a máquina pode mover-se na direção oposta à dos controles de movimento e direção.
- 16 Modelos a diesel: Chave de vela incandescente

Desloque a chave de vela incandescente para um dos lados e segure-a por 3 a 5 segundos.

Nos modelos com tela LCD de leitura, a luz acesa indica que as velas incandescentes estão ligadas. Dê partida no motor quando a luz apagar.
- 17 Chave de seleção da marcha lenta (rpm)

Mova a chave de seleção da marcha lenta do motor para a posição da tartaruga para baixa rotação ativada pela chave de pé.

Mova a chave de seleção da marcha lenta do motor para a posição do coelho para alta rotação ativada pela chave de pé.
- 18 Chave de partida do motor

Mova a chave de partida do motor para qualquer um dos lados para dar partida.
- 19 Modelos com tela LCD: Lâmpada indicadora de desligamento do motor

Lâmpada acesa indica que o motor foi desligado. Entre em contato com o pessoal de assistência técnica.

Controles

- 20 Modelos a gasolina/GLP: chave de seleção de combustível

Mova a chave seletora de combustível para a posição de gasolina para selecionar gasolina. Mova a chave seletora de combustível para a posição GLP para selecionar GLP.

- 21 Alavanca de controle proporcional para função de subida/descida da lança secundária

Mova a alavanca de controle para cima a fim de elevar a lança secundária. Mova a alavanca de controle para baixo a fim de abaixar a lança secundária.



- 22 Chave de extensão/retração da lança primária

Mova a chave de extensão/retração da lança primária para cima a fim de retrain a lança primária. Mova a chave de extensão/retração da lança para baixo a fim de estender a lança primária.



- 23 Alavanca de controle proporcional com eixo duplo para as funções de subida/descida da lança primária e de giro à esquerda/direita da base giratória

Mova a alavanca de controle para cima a fim de elevar a lança primária. Mova a alavanca de controle para baixo a fim de abaixar a lança primária.



Mova a alavanca de controle para a direita a fim de girar a base giratória para a direita. Mova a alavanca de controle para a esquerda a fim de girar a base giratória para a esquerda.



Inspeções



Não opere a não ser que:

- Você aprenda e pratique os princípios de operação segura da máquina contidos neste manual do operador.
 - 1 Evite situações perigosas.
 - 2 Faça sempre uma inspeção pré-operação.**
Conheça e compreenda a inspeção pré-operação antes de prosseguir para a próxima seção.
 - 3 Faça sempre os testes de funções antes de utilizar a máquina.
 - 4 Inspeccione o local de trabalho.
 - 5 Utilize a máquina somente para a finalidade planejada.

Noções básicas sobre inspeção pré-operação

É responsabilidade do operador realizar a inspeção pré-operação e a manutenção de rotina.

A inspeção pré-operação é uma inspeção visual realizada pelo operador antes de cada turno de trabalho. O objetivo da inspeção é descobrir se há algo aparentemente errado com a máquina, antes que o operador execute os testes de funções.

A inspeção pré-operação também serve para determinar se são necessários procedimentos de manutenção de rotina. Somente os itens de manutenção de rotina especificados neste manual podem ser executados pelo operador.

Consulte a lista na próxima página e verifique cada um dos itens.

Se for detectado algum defeito ou alteração não autorizada nas condições originais de fábrica, a máquina deve ser identificada e retirada de serviço.

Somente um técnico de manutenção qualificado pode fazer reparos na máquina, de acordo com as especificações do fabricante. Após a conclusão dos reparos, o operador deve executar novamente uma inspeção pré-operação, antes de prosseguir com os testes de função.

As inspeções programadas de manutenção devem ser executadas por técnicos de manutenção qualificados, de acordo com as especificações do fabricante e os requisitos relacionados no manual de responsabilidades.

Inspeções

Inspeção pré-operação

- Verifique se os manuais de segurança e responsabilidades do operador estão completos, legíveis e guardados no recipiente localizado na plataforma.
- Verifique se todos os adesivos são legíveis e se estão nos devidos lugares. Consulte a seção Inspeções.
- Verifique se há vazamentos de óleo hidráulico e se o nível está correto. Adicione óleo, se necessário. Consulte a seção Manutenção.
- Verifique se há vazamentos de fluido da bateria e se o nível está correto. Adicione água destilada, se necessário. Consulte a seção Manutenção.
- Verifique se há vazamentos de óleo do motor e se o nível está correto. Adicione óleo, se necessário. Consulte a seção Manutenção.
- Verifique se há vazamentos do fluido refrigerante do motor e se o nível está correto. Adicione fluido refrigerante, se necessário. Consulte a seção Manutenção.

Verifique se há danos, modificações não autorizadas, peças ausentes ou instaladas de forma inadequada nos seguintes componentes ou áreas:

- componentes elétricos, fiação e cabos elétricos;
- mangueiras hidráulicas, conexões, cilindros e distribuidores;

- tanques de combustível e de óleo hidráulico;
- motores de acionamento e da base giratória e cubos de tração;
- coxins;
- pneus e rodas;
- motor e componentes relacionados;
- chaves limitadoras e buzina;
- alarmes e sinalizadores (se instalados);
- porcas, parafusos e outros elementos de fixação;
- trilho ou porta de entrada da plataforma.

Inspeccione a máquina por completo e verifique se há:

- trincas em soldas ou componentes estruturais;
- deformações ou danos na máquina;
- excesso de ferrugem, corrosão ou oxidação.
- Verifique se todos os componentes estruturais e outros itens vitais estão presentes e se todos os elementos de fixação e pinos associados estão nos seus devidos lugares e corretamente apertados.
- Depois de concluir a inspeção, verifique se todas as tampas dos compartimentos estão nos seus lugares e travadas.

Inspeções



Não opere a não ser que:

- Você aprenda e pratique os princípios de operação segura da máquina contidos neste manual do operador.

- 1 Evite situações perigosas.
- 2 Faça sempre uma inspeção pré-operação.
- 3 Realize sempre os testes de funções antes da utilização.**

Conheça e compreenda os testes de funções antes de prosseguir para a próxima seção.

- 4 Inspecione o local de trabalho.
- 5 Utilize a máquina somente para a finalidade planejada.

Noções básicas sobre testes de funções

Os testes de funções têm como objetivo descobrir defeitos antes de colocar a máquina em funcionamento. O operador deve seguir as instruções passo a passo para testar todas as funções da máquina.

Nunca utilize uma máquina com defeito. Se forem detectados defeitos, a máquina deve ser identificada e retirada de serviço. Somente um técnico de manutenção qualificado pode fazer reparos na máquina, de acordo com as especificações do fabricante.

Após a conclusão dos reparos, o operador deve executar novamente uma inspeção pré-operação e os testes de funções, antes de colocar a máquina em operação.

Inspeções

Nos controles de solo

- 1 Selecione uma área de teste que seja firme, nivelada e sem obstáculos.
- 2 Coloque a chave de comando na posição de controle de solo.
- 3 Puxe para fora o botão vermelho de parada de emergência para a posição ligado.
- ⊙ Resultado: o sinalizador (se instalado) deve piscar.
- 4 Dê partida no motor. Consulte a seção Instruções de operação.

Teste a parada de emergência

- 5 Empurre o botão vermelho de Parada de emergência para a posição desligado.
- ⊙ Resultado: o motor desligará após 2 ou 3 segundos.
- 6 Puxe o botão vermelho de parada de emergência para a posição ligado e dê partida novamente no motor.

Teste as funções da máquina

- 7 Não pressione e segure o botão de habilitação de funções. Tente acionar cada chave seletora de função da lança e da plataforma. 
- ⊙ Resultado: nenhuma função da lança e da plataforma deve funcionar.
- 8 Mantenha pressionado o botão de habilitação de função e ative todas as chaves seletoras de função da lança e da plataforma.
- ⊙ Resultado: todas as funções da lança e da plataforma devem funcionar, completando um ciclo de operação. O alarme de descida deve soar enquanto a lança está descendo.

Teste o sensor de inclinação

- 9 Coloque a chave de comando na posição de controle da plataforma. Puxe o botão vermelho de parada de emergência da plataforma para a posição ligado. 
- 10 Abra a tampa da base giratória na lateral do motor e localize o sensor de inclinação à direita da bomba hidráulica.
- 11 Pressione um dos lados do sensor de inclinação.
- ⊙ Resultado: o alarme, localizado na plataforma, deve soar.

Teste os controles auxiliares

- 12 Coloque a chave de comando na posição de controle de solo e desligue o motor.
- 13 Puxe para fora o botão vermelho de parada de emergência para a posição ligado.
- 14 Simultaneamente, mantenha a chave de alimentação auxiliar na posição ligado e ative cada chave seletora de função da lança. 

Observação: para conservar a carga da bateria, teste cada função ao longo de um ciclo parcial de operação.

- ⊙ Resultado: todas as funções da lança devem funcionar.

Inspeções

Nos controles da plataforma

Teste a parada de emergência

- 15 Coloque a chave de comando na posição de controle da plataforma e dê partida no motor novamente.
- 16 Pressione o botão vermelho de parada de emergência da plataforma para a posição desligado.
- ☉ Resultado: o motor desligará após 2 ou 3 segundos.
- 17 Puxe o botão vermelho de parada de emergência e dê partida no motor novamente.

Teste a buzina

- 18 Pressione o botão da buzina.
- ☉ Resultado: a buzina deve soar.

Teste a chave de pé

- 19 Pressione o botão vermelho de parada de emergência da plataforma para a posição desligado.
- 20 Puxe o botão vermelho de parada de emergência para a posição ligado e não dê partida no motor.
- 21 Pressione a chave de pé e tente dar a partida no motor movendo a chave seletora de partida para um dos lados.
- ☉ Resultado: o motor não deve ser acionado.
- 22 Não pressione a chave de pé e dê partida no motor novamente.
- ☉ Resultado: o motor deve ser acionado.
- 23 Não pressione a chave de pé e teste cada função da máquina.
- ☉ Resultado: nenhuma função deve operar.

Teste as funções da máquina

- 24 Pressione a chave de pé.
- 25 Ative cada alavanca de controle de função da máquina ou chave seletora.
- ☉ Resultado: todas as funções da lança e da plataforma devem funcionar, completando um ciclo de operação.

Teste a direção

- 26 Pressione a chave de pé.
- 27 Pressione a chave oscilante localizada na parte superior da alavanca de controle no sentido indicado pelo triângulo azul no painel de controle OU mova lentamente a alavanca de controle no sentido indicado pelo triângulo azul.
- ☉ Resultado: as rodas comandadas pela direção devem virar na direção apontada pelos triângulos azuis do chassi da máquina.
- 28 Pressione a chave oscilante no sentido indicado pelo triângulo amarelo no painel de controle OU mova lentamente a alavanca no sentido indicado pelo triângulo amarelo.
- ☉ Resultado: as rodas comandadas pela direção devem virar na direção apontada pelos triângulos amarelos no chassi da máquina.

Inspeções

Teste o movimento e o freio

- 29 Pressione a chave de pé.
- 30 Mova lentamente a alavanca de controle de movimento na direção indicada pela seta azul no painel de controle até que a máquina comece a se mover e, em seguida, retorne a alavanca para a posição central.
 - ⦿ Resultado: a máquina deve mover-se na direção indicada pela seta azul no chassi da máquina e, em seguida, parar abruptamente.
- 31 Mova lentamente a alavanca de controle na direção indicada pela seta amarela no painel de controle até que a máquina comece a se mover e, em seguida, retorne a alavanca para a posição central.
 - ⦿ Resultado: a máquina deve mover-se na direção indicada pela seta amarela no chassi da máquina e, em seguida, parar abruptamente.

Observação: os freios devem ter capacidade de manter a máquina freada em qualquer terreno inclinado em que ela consiga subir.

Teste o corte de inclinação de movimento

- 32 Pressione a chave de pé.
- 33 Com a lança completamente retraída, dirija a máquina até um declive onde o ângulo de inclinação do chassi seja superior a 4,5°.
 - ⦿ Resultado: a máquina deve continuar se movimentando.
- 34 Retorne até solo nivelado e eleve a lança primária até a lança não estar retraída (aproximadamente 10° acima da horizontal).
- 35 Dirija a máquina até um declive onde o ângulo de inclinação do chassi seja superior a 4,5°.
 - ⦿ Resultado: a máquina deve parar assim que a inclinação do chassi atingir 4,5° e o alarme deve soar nos controles da plataforma.
- 36 Abaixar a lança primária até a posição retraída ou dirija na direção oposta.
 - ⦿ Resultado: a máquina deve se mover.
- 37 Retorne até solo nivelado e estenda a lança primária aproximadamente 1,6 ft / 0,5 m.
- 38 Dirija a máquina até um declive onde o ângulo de inclinação do chassi seja superior a 4,5°.
 - ⦿ Resultado: a máquina deve parar assim que a inclinação do chassi atingir 4,5° e o alarme deve soar nos controles da plataforma.

Inspeções

- 39 Retraia a lança primária até a posição retraída ou dirija na direção oposta.
- ⊙ Resultado: a máquina deve se mover.
- 40 Retorne até solo nivelado e retraia a lança.
- 41 Com a lança completamente retraída, dirija a máquina até um declive onde o ângulo de inclinação do chassi seja superior a 4,5°.
- ⊙ Resultado: a máquina deve continuar se movimentando.
- 42 Retorne até solo nivelado e eleve a lança secundária até a lança não estar retraída (aproximadamente 15° acima da horizontal).
- 43 Dirija a máquina até um declive onde o ângulo de inclinação do chassi seja superior a 4,5°.
- ⊙ Resultado: a máquina deve parar assim que a inclinação do chassi atingir 4,5° e o alarme deve soar nos controles da plataforma.
- 44 Abaixar a lança secundária até a posição retraída ou dirija na direção oposta.
- ⊙ Resultado: a máquina deve se mover.
- 45 Com a lança completamente retraída, dirija a máquina até um declive onde o ângulo de inclinação do chassi seja superior a 4,5°.
- ⊙ Resultado: a máquina deve continuar se movimentando.
- 46 Retorne até solo nivelado e eleve a lança primária até a lança não estar retraída (aproximadamente 10° acima da horizontal).
- 47 Dirija a máquina até um declive onde o ângulo de movimento do chassi seja superior a 4,5°.
- ⊙ Resultado: a máquina deve parar assim que a inclinação do chassi atingir 4,5° e o alarme deve soar nos controles da plataforma.
- 48 Abaixar a lança primária até a posição retraída ou dirija na direção oposta.
- ⊙ Resultado: a máquina deve se mover.
- 49 Retorne até solo nivelado e estenda a lança primária aproximadamente 1,6 ft / 0,5 m.
- 50 Dirija a máquina até um declive onde o ângulo de movimento do chassi seja superior a 4,5°.
- ⊙ Resultado: a máquina deve parar assim que a inclinação do chassi atingir 4,5° e o alarme deve soar nos controles da plataforma.
- 51 Retraia a lança primária até a posição retraída ou dirija na direção oposta.
- ⊙ Resultado: a máquina deve se mover.
- 52 Retorne até solo nivelado e retraia a lança.
- 53 Com a lança completamente retraída, dirija a máquina até um declive onde o ângulo de movimento do chassi seja superior a 4,5°.
- ⊙ Resultado: a máquina deve continuar se movimentando.
- 54 Retorne até solo nivelado e eleve a lança secundária até a lança não estar retraída (aproximadamente 15° acima da horizontal).
- 55 Dirija a máquina até um declive onde o ângulo de movimento do chassi seja superior a 4,5°.
- ⊙ Resultado: a máquina deve parar assim que a inclinação do chassi atingir 4,5° e o alarme deve soar nos controles da plataforma.
- 56 Abaixar a lança secundária até a posição retraída ou dirija na direção oposta.
- ⊙ Resultado: a máquina deve se mover.

Inspeções

Teste o sistema de habilitação de movimento

- 57 Pressione a chave de pé e desça a lança para a posição retraída.
- 58 Gire a base giratória até que a lança primária ultrapasse a posição de uma das rodas não comandadas pela direção.

- ☉ Resultado: a lâmpada indicadora de habilitação de movimento deverá acender e permanecer acesa enquanto a lança estiver no intervalo mostrado.



- 59 Mova a alavanca de controle de movimento para fora do centro.

- ☉ Resultado: a função de movimento não deve funcionar.
- 60 Mova e segure a chave seletora de habilitação de movimento para qualquer lado e mova, lentamente, a alavanca de controle de movimento, deslocando-a do centro.
- ☉ Resultado: a função de movimento deve funcionar.

Observação: quando o sistema de habilitação de movimento estiver em uso, a máquina poderá movimentar-se no sentido oposto ao do movimento da alavanca de controle de movimento e direção.

Utilize as setas de direção com código de cores nos controles da plataforma e no chassi da máquina para identificar a direção do movimento.



Teste a velocidade de operação limitada

- 61 Pressione a chave de pé.
- 62 Levante a lança primária cerca de 2 ft/61 cm.
- 63 Mova lentamente a alavanca de controle de movimento para a posição de movimento máximo.
- ☉ Resultado: a velocidade de operação máxima com a lança primária elevada não deve exceder 1 ft / 30 cm por segundo.
- 64 Desça a lança primária até a posição retraída.
- 65 Eleve a lança secundária aproximadamente 2 ft / 61 cm.
- 66 Mova lentamente a alavanca de controle de movimento para a posição de movimento máximo.
- ☉ Resultado: a velocidade de operação máxima com a lança secundária elevada não deve exceder 1 ft / 30 cm por segundo.
- 67 Desça a lança secundária até a posição retraída.
- 68 Estenda a lança primária aproximadamente 1 ft / 30 cm.
- 69 Mova lentamente a alavanca de controle de movimento para a posição de movimento máximo.
- ☉ Resultado: a velocidade de operação máxima com a lança primária estendida não deve exceder 1 ft / 30 cm por segundo.
- 70 Coloque a lança na posição retraída.

Se a velocidade de operação com a lança primária elevada, a secundária elevada ou a lança primária estendida exceder 1 ft / 30 cm por segundo, imediatamente identifique a máquina e coloque-a fora de serviço.

Inspeções

Teste o eixo oscilante (se instalado)

- 71 Dê a partida no motor nos controles da plataforma.
- 72 Suba com o pneu do lado direito comandado pela direção sobre um calço ou guia de 6 in/15 cm de altura.
- ⊙ Resultado: os outros três pneus devem ficar em firme contato com o solo.
- 73 Suba com o pneu do lado esquerdo comandado pela direção sobre um calço ou guia de 6 in/15 cm de altura.
- ⊙ Resultado: os outros três pneus devem ficar em firme contato com o solo.
- 74 Suba com ambas as rodas comandadas pela direção sobre um calço ou guia de 6 in/15 cm.
- ⊙ Resultado: os pneus não comandados pela direção devem ficar em firme contato com o solo.

Teste os controles auxiliares

- 75 Desligue o motor.
- 76 Puxe para fora o botão vermelho de parada de emergência para a posição ligado.
- 77 Pressione a chave de pé.
- 78 Simultaneamente, mantenha a chave de alimentação auxiliar na posição ligado e ative cada chave seletora de função da lança.



Observação: para conservar a carga da bateria, teste cada função ao longo de um ciclo parcial de operação.

- ⊙ Resultado: todas as funções da lança devem funcionar. As funções de movimento não devem operar com alimentação auxiliar.

Teste do Pacote de proteção de aeronave (se instalado)

Observação: podem ser necessárias duas pessoas para executar este teste.

- 79 Estenda a lança primária aproximadamente 1 ft/30 cm.
- 80 Mova o amortecedor amarelo na parte inferior da plataforma 4 in/10 cm em qualquer direção.
- 81 Ative cada alavanca de controle de função ou chave seletora.
- ⊙ Resultado: nenhuma função da lança e da direção deve funcionar.
- 82 Mova e segure a chave de cancelamento da proteção de aeronave.



- 83 Ative cada alavanca de controle de função ou chave seletora.
- ⊙ Resultado: todas as funções da lança e da direção devem funcionar.

Inspeções

Teste do alarme de contato (se instalado);

84 Não ative a chave de pé nem pressione o cabo do alarme de contato para liberar o atuador do receptáculo da chave.

- ☉ Resultado: as luzes do alarme de contato não piscarão e a buzina da máquina não soará.

85 Ative a chave de pé pressionando-a para baixo.

- ☉ Resultado: as luzes do alarme de contato piscarão e a buzina da máquina soará.

86 Insira o atuador no receptáculo da chave.

- ☉ Resultado: as luzes e a buzina desligarão.

87 Ative a chave de pé pressionando-a para baixo e pressione o cabo do alarme de contato para liberar o atuador do receptáculo da chave.

- ☉ Resultado: as luzes do alarme de contato piscarão e a buzina da máquina soará.

88 Opere cada função da máquina.

- ☉ Resultado: as funções da máquina não devem funcionar.

89 Insira o atuador no receptáculo da chave.

- ☉ Resultado: as luzes e a buzina desligarão.

90 Opere cada função da máquina.

- ☉ Resultado: todas as funções da máquina devem funcionar.

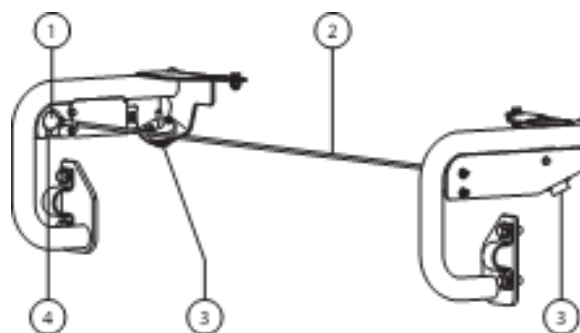

- 1 atuador
- 2 cabo do alarme de contato
- 3 alarme piscante
- 4 receptáculo da chave

Inspeções



Não opere a não ser que:

- Você aprenda e pratique os princípios de operação segura da máquina contidos neste manual do operador.
 - 1 Evite situações perigosas.
 - 2 Faça sempre uma inspeção pré-operação.
 - 3 Faça sempre os testes de funções antes de utilizar a máquina.
- 4 Inspeção o local de trabalho.**

Conheça e compreenda a inspeção do local de trabalho antes de prosseguir para a próxima seção.

 - 5 Utilize a máquina somente para a finalidade planejada.

Noções básicas da inspeção do local de trabalho

A inspeção do local de trabalho ajuda o operador a determinar se o local é adequado para a operação segura da máquina. Ela deve ser feita pelo operador antes de mover a máquina para o local de trabalho.

É responsabilidade do operador ler os riscos no local de trabalho e lembrar-se deles, prestar atenção a eles e evitá-los durante a movimentação, o ajuste e a operação da máquina.

Inspeção do local de trabalho

Fique atento e evite as seguintes situações de risco:

- declives acentuados ou buracos;
- lombadas, obstruções ou detritos;
- superfícies inclinadas;
- superfícies instáveis ou escorregadias;
- obstruções elevadas e condutores de alta tensão;
- locais perigosos;
- superfície com pouca resistência para suportar todas as forças de carga impostas pela máquina;
- condições de clima e vento;
- presença de pessoal não autorizado;
- outras possíveis condições inseguras.

Inspeções

Inspeção de adesivos com palavras

Determine se os adesivos na máquina contêm palavras ou símbolos. Faça a inspeção apropriada para verificar se todos os adesivos estão legíveis e nos devidos lugares.

Encontra-se a seguir uma lista numérica com as quantidades e descrições.

Núm. de peça	Descrição do adesivo	Quant.
27204	Seta – azul	1
27205	Seta – amarela	1
27206	Triângulo – azul	2
27207	Triângulo – amarelo	2
28158	Etiqueta – Sem chumbo*	1
28159	Etiqueta – Diesel*	1
28174	Etiqueta – Alimentação para a plataforma, 230 V*	2
28235	Etiqueta – Alimentação para a plataforma, 115 V*	2
28236	Advertência – Operação inadequada	1
31060	Perigo – Risco de tombamento, chave limitadora	3
31788	Perigo – Risco de explosão/queimadura	1
38149	Etiqueta - Patentes	1
44981	Etiqueta – Linha de ar comprimido para a plataforma (opcional)*	2
52475	Etiqueta – Ponto de amarração para transporte	4
52607	Etiqueta – Chave de teste*	1
52865	Advertência – Registro de inspeção anual	1
72086	Etiqueta – Ponto de elevação	4
72875	Advertência – Acessório para elevação de tubos (opcional)***	2
77398	Etiqueta – Vedação do pneu*	1
77399	Etiqueta – Vedação do pneu*	4
82243	Etiqueta – Códigos de falha	1
82366	Etiqueta – Chevron Rando*	1
82410	Advertência – Acessório para elevação de painéis (opcional)***	2
97548	Instruções – Especificações do motor Deutz (F3L 2011 e D2011 L03i)*	1
97602	Advertência – Risco de explosão*	1
97815	Etiqueta – Trilho central inferior	1
97865	Advertência – Risco de eletrocussão	1
114258	Perigo – Risco de explosão	1
114390	Perigo – Risco de choque elétrico	3
114397	Perigo – Alarme de inclinação	1

Núm. de peça	Descrição do adesivo	Quant.
133278	Etiqueta – Combustível com baixo teor de enxofre (modelos a diesel)*	1
160516	Painel de controle de solo com tela LCD*	1
214932	Painel de controle de solo*	1
214933	Painel de controle da plataforma*	1
218550	Perigo – Risco de tombamento, 500 lb/227 kg	1
218555	Etiqueta – Risco de descontrolado, inclinação*	1
218557	Observação – Especificações de pneu*	4
218558	Instruções – Especificações de pneu não marcante*	4
218559	Perigo, Advertência – Risco de tombamento, esmagamento	1
218562	Etiqueta – Carga na roda, Z-45/25J	4
219484	Perigo – Especificação dos pneus*	4
219486	Instruções – Instruções de operação	1
219487	Etiqueta – Sobrecarga da plataforma	1
219488	Etiqueta – Diagrama de transporte	1
219952	Etiqueta – Descida de emergência	1
822131	Instruções – Especificações do motor Deutz (D2.9 L4)*	1
823766	Painel de controle da plataforma, modelos com tela LCD*	1
825579	Instruções – Tela LCD	1
826345	Etiqueta – Somente combustível com ultra baixo teor de enxofre (modelos a diesel)*	1
1263543	Advertência – Acesso ao compartimento	2
1264307	Etiqueta – Relés, Z-45 IC	1
1267121	Advertência – Perigo de esmagamento, Serviço	2
1272242	Etiqueta – Registro da máquina/transferência de proprietário	1
1278542	Instruções – Alarme de contato	1
1278982	Etiqueta – receptáculo da chave do atuador	1
1280819	Etiqueta – Advertência, Disp. N° 65	1
1280820	Etiqueta – Combustível, escape de diesel, Disp. N° 65	1
1281174	Etiqueta – Ponto de amarração para transporte, Detenção de queda/queda contida	8
1284004	Instruções – Especificações do motor Kubota, D1105-E4B*	1
1294398	Etiqueta – Em conformidade com ANSI/CSA	1

 Sombreamento indica que o adesivo fica oculto, isto é, sob as tampas

* Esses adesivos são específicos de modelo, opção ou configuração.

*** Esses adesivos estão instalados nos dois lados do chassi e são específicos do modelo, opção ou configuração.

Inspeções

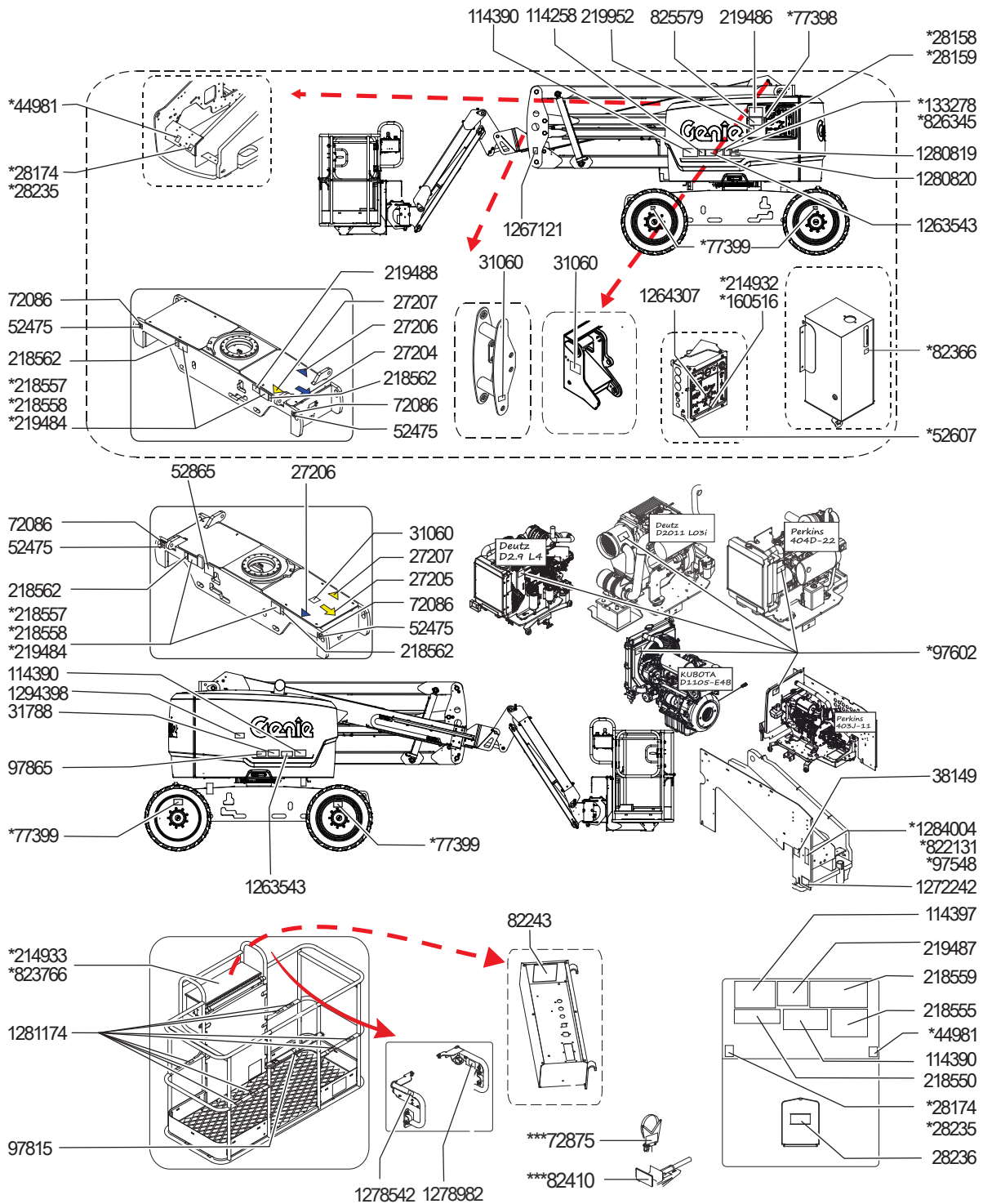

Inspeções

Inspeção de adesivos com símbolos

Determine se os adesivos na máquina contêm palavras ou símbolos. Faça a inspeção apropriada para verificar se todos os adesivos estão legíveis e nos devidos lugares.

Encontra-se a seguir uma lista numérica com as quantidades e descrições.

Núm. de peça	Descrição do adesivo	Quant.
27204	Seta – azul	1
27205	Seta – amarela	1
27206	Triângulo – azul	2
27207	Triângulo – amarelo	2
28158	Etiqueta – Sem chumbo*	1
28159	Etiqueta – Diesel*	1
28174	Etiqueta – Alimentação para a plataforma, 230 V*	2
28235	Etiqueta – Alimentação para a plataforma, 115 V*	2
44981	Etiqueta – Linha de ar comprimido para a plataforma (opcional)*	2
52475	Etiqueta – Ponto de amarração para transporte	4
72086	Etiqueta – Ponto de elevação	4
82481	Etiqueta – Segurança da bateria/carregador	1
82487	Etiqueta – Leia o manual***	6
97815	Etiqueta – Trilho central inferior	1
114248	Etiqueta – Risco de tombamento, alarme de inclinação	1
114249	Etiqueta – Risco de tombamento, Pneus	4
114251	Etiqueta – Risco de explosão	1
114252	Etiqueta – Risco de tombamento, chaves limitadoras	3
133067	Etiqueta – Risco de choque elétrico	3
133205	Etiqueta – Risco de eletrocussão/queimadura	1

Núm. de peça	Descrição do adesivo	Quant.
161162	Perigo, Advertência – Risco de tombamento, Proteção de Aeronave*	1
214932	Painel de controle de solo	1
214933	Painel de controle da plataforma*	1
218562	Etiqueta – Carga na roda, Z-45/25J	4
219488	Etiqueta – Diagrama de transporte	1
219952	Etiqueta – Descida de emergência	1
219954	Etiqueta – Risco de tombamento*	1
219956	Etiqueta – Sobrecarga da plataforma	1
219957	Etiqueta – Risco de descontrole, inclinação	1
219958	Etiqueta – Risco de tombamento, esmagamento	1
823766	Painel de controle da plataforma, modelos com tela LCD*	1
1263542	Etiqueta – Acesso ao compartimento	2
1272242	Etiqueta – Registro da máquina	1
1278542	Etiqueta – peso do alarme de contato	1
1278982	Etiqueta – receptáculo da chave do atuador	1
1281174	Etiqueta – Ponto de amarração para transporte, Detenção de queda/queda contida*	8
1286362	Etiqueta – risco de esmagamento, serviço	1
1294398	Etiqueta – Em conformidade com ANSI/CSA	1
1304217	Etiqueta – Risco de explosão*	1

■ Sombreamento indica que o adesivo fica oculto, isto é, sob as tampas

* Esses adesivos são específicos de modelo, opção ou configuração.

*** Esses adesivos estão instalados nos dois lados do chassi e são específicos do modelo, opção ou configuração.

Inspeções

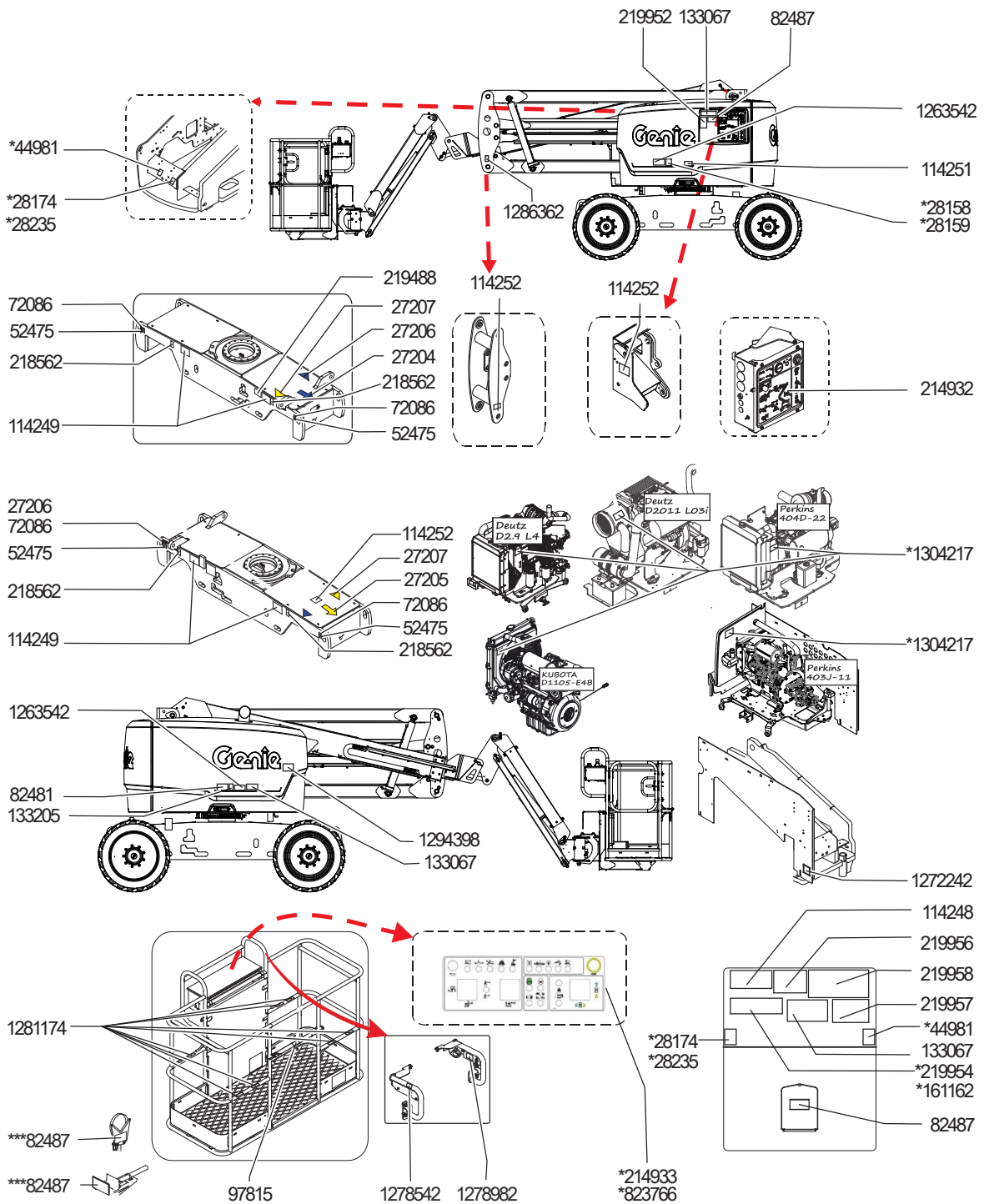

Instruções de operação



Não opere a não ser que:

- Você aprenda e pratique os princípios de operação segura da máquina contidos neste manual do operador.
 - 1 Evite situações perigosas.
 - 2 Faça sempre uma inspeção pré-operação.
 - 3 Faça sempre os testes de funções antes de utilizar a máquina.
 - 4 Inspecione o local de trabalho.
 - 5 **Utilize a máquina somente para a finalidade planejada.**

Noções básicas

A seção Instruções de operação fornece instruções para cada aspecto da operação da máquina. É responsabilidade do operador cumprir todas as normas e instruções de segurança constantes nos manuais do operador, de segurança e de responsabilidades.

A utilização da máquina com outro objetivo que não seja elevar pessoal, suas ferramentas e materiais a um local aéreo de trabalho é insegura e perigosa.

Somente pessoas treinadas e autorizadas devem ter permissão para operar a máquina. Se mais de um operador for utilizar a máquina em horários diferentes no mesmo turno de trabalho, eles devem ser qualificados e cumprir as normas e instruções de segurança constantes nos manuais do operador, de segurança e de responsabilidades. Isso significa que cada novo operador deve executar uma inspeção pré-operação, testes de funções e uma inspeção do local de trabalho antes de utilizar a máquina.

Instruções de operação

Partida do motor

Modelos a gasolina/GLP

- 1 Nos controles de solo, coloque a chave de comando na posição desejada.
- 2 Verifique se os botões vermelhos de parada de emergência de solo e da plataforma estão puxados para fora, na posição ligado.
- 3 escolha o combustível movendo a chave seletora de combustível para a posição desejada.
- 4 Mova a chave seletora de partida do motor para um dos lados. Se o motor não funcionar ou desligar, o atraso de reinício desativará a chave de partida por 3 segundos.

Modelos a diesel

- 1 Nos controles de solo, coloque a chave de comando na posição desejada.
- 2 Verifique se os botões vermelhos de parada de emergência de solo e da plataforma estão puxados para fora, na posição ligado.

Modelos com chave seletora de vela incandescente:

- 3 Desloque a chave de vela incandescente para um dos lados e segure-a por 3 a 5 segundos.
- 4 Mova a chave seletora de partida do motor para um dos lados. Se o motor não funcionar ou desligar, o atraso de reinício desativará a chave de partida por 3 segundos.

Modelos com velas incandescentes automáticas:

- 5 A tela LCD exibe o símbolo de vela incandescente quando as velas incandescentes automáticas estão ligadas.



- 6 Quando o símbolo de vela incandescente automática apagar, mova a chave seletora de partida do motor para um dos lados. Se o motor não funcionar ou se ele desligar, o atraso de reinício desativará a chave de partida por 3 segundos.

Todos os modelos

Se o motor não der partida após 15 segundos de acionamento, identifique o motivo e repare qualquer defeito. Aguarde 60 segundos antes de tentar dar a partida novamente.

Em condições de frio, (20 °F) -6 °C ou menos, aqueça o motor por 5 minutos antes de operar para evitar danos ao sistema hidráulico.

Em condições de frio extremo, (0 °F) -18 °C ou menos, as máquinas devem estar equipadas com kits opcionais para partida a frio. Tentar dar partida no motor quando as temperaturas estão abaixo de (0 °F) -18 °C pode exigir o uso de uma bateria auxiliar.

Modelos a gasolina / GLP: em condições de frio, -6 °C/20 °F ou menos, a partida do motor deve ser dada com gasolina, o motor deve ser aquecido por 2 minutos, e então alterado para GLP. Se o motor estiver aquecido, é possível dar partida com GLP.

Instruções de operação

Parada de emergência

Empurre o botão vermelho de parada de emergência para a posição desligado nos controles de solo ou nos controles da plataforma, a fim de interromper todas as funções da máquina e desligar o motor.

Conserte qualquer função que operar quando um dos botões vermelhos de parada de emergência estiver pressionado.

A seleção e o acionamento dos controles de solo cancelam a ação do botão vermelho de parada de emergência da plataforma.

Alimentação auxiliar

Utilize alimentação auxiliar se a fonte de alimentação primária (motor) falhar.

- 1 Coloque a chave de comando na posição de controle de solo ou da plataforma.
- 2 Puxe para fora o botão vermelho de parada de emergência para a posição ligado.
- 3 Pressione a chave de pé ao acionar os controles na plataforma.
- 4 Simultaneamente, segure a chave de alimentação auxiliar para qualquer um dos lados e ative a função desejada.



Operação do solo

- 1 Coloque a chave de comando na posição de controle de solo.
- 2 Puxe para fora o botão vermelho de parada de emergência para a posição ligado.
- 3 Modelos a gasolina/GLP: escolha o combustível, movendo a chave seletora de combustível para a posição desejada.
- 4 Dê partida no motor.

Para posicionar a plataforma

- 1 Mantenha pressionado o botão de habilitação da função.
- 2 Mova a chave seletora apropriada, de acordo com as marcas no painel de controle.



As funções de movimento e direção não estão disponíveis nos controles de solo.

Instruções de operação

Operação a partir da plataforma

- 1 Coloque a chave de comando na posição de controle da plataforma.
- 2 Puxe os botões vermelhos de parada de emergência de solo e também da plataforma para a posição ligado.
- 3 Modelos a gasolina/GLP: escolha o combustível, movendo a chave seletora de combustível para a posição desejada.
- 4 Dê partida no motor. Não pressione a chave de pé ao dar partida no motor.

Para dirigir

- 1 Pressione a chave de pé.
- 2 Mova lentamente a alavanca de controle de movimento/direção no sentido indicado pelos triângulos azuis ou amarelos
OU pressione a chave oscilante localizada na parte superior da alavanca de controle de movimento.

Utilize as setas de direção com código de cores nos controles da plataforma e no chassi da máquina para identificar a direção do movimento das rodas.

Para movimentar

- 1 Pressione a chave de pé.
- 2 Aumentar a velocidade: mova lentamente a alavanca de controle de movimento para fora do centro.

Diminuir a velocidade: mova lentamente a alavanca de controle de movimento em direção ao centro.

Parar: volte a alavanca de controle de movimento para o centro ou solte a chave de pé.

Utilize as setas de direção com código de cores nos controles da plataforma e no chassi para identificar a direção do movimento da máquina.

O movimento da máquina será restrito quando as lanças estiverem elevadas.

Instruções de operação

▲ Operação em declive

Determine a capacidade de inclinação em acive, declive e de inclinação lateral da máquina e determine o grau de inclinação.



Capacidade máxima de inclinação, plataforma em declive (capacidade de subida):

2WD: 30% (17°)
4WD: 45% (24°)



Capacidade máxima de inclinação, plataforma em acive:

25% (14°)



Capacidade máxima de inclinação lateral:

25% (14°)

Observação: a capacidade de inclinação está sujeita às condições do solo com uma pessoa na plataforma e tração adequada. Peso adicional na plataforma pode reduzir a capacidade de inclinação. O termo “capacidade de subida” aplica-se apenas à configuração de acive com contrapeso.

Verifique se a lança está abaixo da linha horizontal e se a plataforma está entre as rodas com marca redonda.

Mova a chave seletora de velocidade de movimento para o símbolo de inclinação de máquina em operação.

Para determinar o grau de inclinação:

Calcule a inclinação com um inclinômetro digital OU adote o procedimento a seguir.

São necessários:

- um nível de bolha
- um pedaço de madeira reto, com pelo menos 3 ft/1 m de comprimento
- uma fita métrica.

Coloque o pedaço de madeira na inclinação.

No final do declive, coloque o nível de bolha na extremidade superior do pedaço de madeira e eleve a extremidade inferior do pedaço de madeira até que ele fique nivelado.

Com o pedaço de madeira nivelado, calcule a distância vertical entre a extremidade inferior do pedaço de madeira e o solo.

Divida a distância que consta na fita métrica (altura) pelo comprimento do pedaço de madeira (comprimento) e multiplique por 100.

Exemplo:



Pedaço de madeira = 144 in (3,6 m)

Comprimento = 144 in (3,6 m)

Altura = 12 in (0,3 m)

$12 \text{ in} \div 144 \text{ in} = 0,083 \times 100 = 8,3\%$ de inclinação
 $0,3 \text{ m} \div 3,6 \text{ m} = 0,083 \times 100 = 8,3\%$ de inclinação

Se a inclinação exceder a capacidade máxima de inclinação ou de inclinação lateral, então a máquina deve ser suspensa ou transportada para cima ou para baixo do declive. Consulte a seção Transporte e elevação.

Instruções de operação

Habilitação de movimento

A lâmpada acesa indica que a lança passou de uma das rodas não comandadas pela direção e que a função de movimento foi interrompida.



Para acionar, segure a chave de habilitação de movimento em um dos lados e mova lentamente a alavanca de controle de movimento para fora do centro.

Fique atento porque a máquina pode mover-se na direção oposta à dos controles de movimento e direção.

Utilize sempre as setas de direção com código de cores nos controles da plataforma e no chassi da máquina para identificar a direção do movimento da máquina.

Para posicionar a plataforma

- 1 Pressione a chave de pé.
- 2 Mova lentamente a alavanca de controle de função ou a chave seletora apropriada, de acordo com as marcas do painel de controle.

Seleção da velocidade de operação



- Símbolo de inclinação de máquina em operação: operação de pequeno alcance para inclinações.
- Símbolo de máquina em superfície nivelada: operação de longo alcance para velocidade máxima de operação.

Configurações de ativação do sensor de inclinação

Modelo	Ângulo do chassi (de lado a lado)	Ângulo do chassi (da dianteira para a traseira)
Z-45J IC	4,5°	4,5°

Quando a lâmpada indicadora de inclinação da máquina estiver acesa e o alarme de inclinação soar, as seguintes funções serão afetadas; as funções de movimento serão desabilitadas.



Siga o procedimento de abaixamento da lança (consulte Instruções de operação) para restaurar a função de movimento.

Quando a máquina estiver na posição retraída em um declive e o alarme de inclinação soar, as seguintes funções serão afetadas; as funções de elevação serão desabilitadas.



Mova a máquina para o nível do solo para restaurar as funções de elevação.

Gerador (se instalado)

Para ligar o gerador, mova a chave seletora para a posição ligado.



Conecte uma ferramenta elétrica na tomada GFCI de alimentação da plataforma.

Para desligar o gerador, mova a chave seletora do gerador para a posição desligado.

Observação: as funções da máquina não operam enquanto o gerador estiver em funcionamento e a chave de pé não estiver pressionada. Quando a chave de pé é pressionada, o gerador é desligado automaticamente e as funções da máquina entram em operação.

Instruções de operação

Lâmpada indicadora de máquina desnivelada



Se o alarme de inclinação soar quando a plataforma for elevada, a luz indicadora de máquina desnivelada se acenderá e a função de movimento em uma ou ambas as direções não operará. Identifique a condição da lança na inclinação, como mostrado a seguir. Siga as etapas para abaixar a lança antes de mover a máquina para uma superfície nivelada e firme. Não gire a lança durante o procedimento de abaixamento.

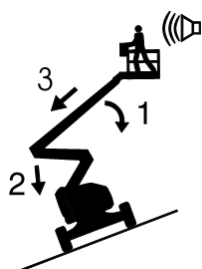

Se o alarme de inclinação soar com a plataforma em aclave:

- 1 Desça a lança primária.
- 2 Abaixar a lança secundária.
- 3 Retraia a lança primária.

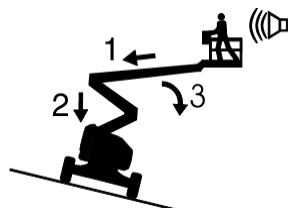

Se o alarme de inclinação soar com a plataforma em declive:

- 1 Retraia a lança primária.
- 2 Abaixar a lança secundária.
- 3 Desça a lança primária.

Seleção da marcha lenta (rpm)

Quando a chave de pé não estiver pressionada, o motor ficará na marcha lenta de menor rpm.

- Símbolo de tartaruga: baixa rotação acionada pela chave de pé
- Símbolo de coelho: alta rotação acionada pela chave de pé



Se a baixa ou alta rotação acionada pela chave de pé não funcionar, entre em contato com a assistência técnica dentro de 24 horas.

As configurações de rotação acionada pela chave de pé são desativadas por determinados códigos de falhas.

Lâmpada de verificação do motor



Lâmpada acesa e motor desligado: identifique a máquina e retire-a de serviço.

Lâmpada acesa e motor ainda em funcionamento: entre em contato com a assistência técnica em 24 horas.

Lâmpada indicadora de sobrecarga da plataforma



A lâmpada piscando indica que a plataforma está sobrecarregada. O motor para e nenhuma função opera.

Remova peso da plataforma até a lâmpada apagar e dê partida no motor novamente.

Instruções de operação

Pacote de proteção de aeronave (se instalado)

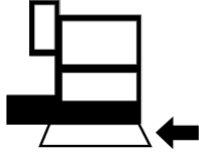

Se o amortecedor da plataforma entrar em contato com um objeto, a máquina desligará e nenhuma função irá operar.

- 1 Dê partida no motor.
- 2 Pressione a chave de pé.
- 3 Mova e segure a chave de cancelamento da proteção de aeronave.
- 4 Mova a alavanca ou chave seletora de controle de função apropriada para mover a máquina afastando-a de componentes da aeronave.

Aquecedor da caixa de controle (se instalado)



Mova a chave do aquecedor da caixa de controle para cima para ativar o aquecedor.

Indicador de desligamento do motor (se instalado)



Luz acesa: identifique a máquina e retire-a de serviço.

Tela LCD (se instalada)



A tela LCD exibe horímetro, tensão, pressão do óleo e temperatura do fluido refrigerante. A tela também exibe códigos de falha e outras informações de serviço.

Motor Perkins

As máquinas equipadas com motores diesel Perkins com uma tela LCD possuem um modo de regeneração que deve funcionar automaticamente quando necessário.

Lâmpada âmbar esquerda acesa e caixa de texto de temperatura alta presente: o modo de regeneração está em funcionamento. Não é necessária nenhuma manutenção.

Lâmpada âmbar do lado direito acesa ou piscando: a regeneração é necessária.

- 1 Pressione para dentro o botão vermelho de parada de emergência para desligar a máquina.
- 2 Dê nova partida no motor. O modo de regeneração deve funcionar automaticamente.

Lâmpada âmbar esquerda acesa e sem caixa de texto de temperatura alta: o modo de regeneração está desligado. Para ligar o modo de regeneração:

- 1 Pressione para dentro o botão vermelho de parada de emergência para desligar a máquina.
- 2 Dê nova partida no motor

Lâmpadas vermelhas piscando: entre em contato com o pessoal de assistência técnica.

Lâmpadas verdes piscando: entre em contato com o pessoal de assistência técnica em 24 horas.

Motor Deutz

Lâmpadas vermelhas piscando: entre em contato com o pessoal de assistência técnica.

Lâmpadas verdes piscando: entre em contato com o pessoal de assistência técnica em 24 horas.

Instruções de operação

Alarme de contato (se instalado)

O alarme de contato foi projetado para alertar o pessoal de solo quando um operador fizer contato com o painel de controle da plataforma, interrompendo o movimento da lança, soando um alarme e piscando luzes de advertência.

Quando o cabo do alarme de contato é desarmado, as funções de elevação e movimento são desativadas na plataforma. As advertências audível e visual serão ativadas alertando outras pessoas de que pode ser necessária assistência. Essas notificações continuarão até que o sistema seja rearmado.

- 1 O cabo do alarme de contato é desarmado, liberando o atuador do receptáculo da chave.
- 2 Insira o atuador no receptáculo da chave para desligar as luzes piscantes e o alarme de áudio.

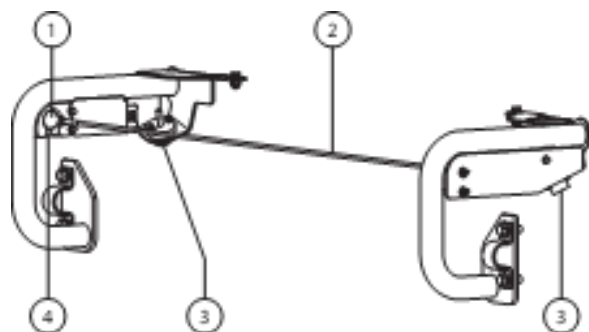

- 1 atuador
- 2 cabo do alarme de contato
- 3 alarme piscante
- 4 receptáculo da chave

Após cada utilização

- 1 Selecione um local de estacionamento seguro: uma superfície nivelada e firme, sem obstruções e tráfego.
- 2 Retraia e desça a lança até a posição retraída.
- 3 Gire a base giratória de modo que a lança fique entre as rodas não comandadas pela direção.
- 4 Coloque a chave de comando na posição desligado e remova a chave para evitar o uso não autorizado.
- 5 Calce as rodas.

Armazenamento da máquina

Preparar e retrain adequadamente a máquina para um armazenamento prolongado facilitará a recolocação da máquina em serviço.

- 1 Consulte a seção Após cada utilização para obter as instruções básicas de retração da máquina.
- 2 Armazene a máquina em um local seco e bem ventilado. A máquina deve estar limpa e seca.
- 3 Execute uma inspeção pré-operação completa.
Modelos com motores: encha o tanque de combustível.
- 4 Consulte a seção Manutenção programada no Manual de serviço apropriado e conclua cada processo de lubrificação.
- 5 Remova e armazene a bateria.
- 6 Modelos com motores: Consulte o manual do motor do OEM para obter procedimentos adicionais para armazenamento prolongado. Conforme necessário, dê partida no motor e deixe-o ligado por 10 minutos.

Instruções de transporte e elevação



Observe e siga estas instruções:

- ☑ A Genie fornece estas informações de segurança como uma recomendação. Os motoristas são os únicos responsáveis por garantir a segurança das máquinas e a seleção correta do trailer de acordo com as normas do Ministério dos Transportes dos EUA, outras normas locais e a política da empresa.
- ☑ Os clientes da Genie que necessitarem transportar qualquer empilhadeira ou produto Genie devem contratar uma transportadora qualificada especializada na preparação, no carregamento e na segurança de equipamento de construção e elevação para remessa internacional.
- ☑ Somente operadores qualificados de plataformas de trabalho de elevação móveis devem movimentar a máquina para cima do caminhão ou para fora dele.
- ☑ O veículo de transporte deve estar estacionado em uma superfície nivelada.
- ☑ O veículo de transporte deve estar calçado para evitar que deslize enquanto a máquina estiver sendo carregada.
- ☑ Verifique se a capacidade do veículo, as superfícies de carga e as correntes ou correias são suficientes para suportar o peso da máquina. Os equipamentos Genie são muito pesados em comparação com o seu tamanho. Consulte o peso da máquina na etiqueta de identificação. Consulte a seção inspeções para obter a localização da etiqueta de identificação.

- ☑ Antes de transportar, verifique se a base giratória está presa com a trava de rotação. Antes de acionar a máquina, lembre-se de destravar a base giratória.
- ☑ Não movimente a máquina em um declive superior à capacidade de inclinação de subida, descida ou lateral da máquina. Consulte o item Operação em declive, na seção Instruções de operação.
- ☑ Se a inclinação do assento do veículo de transporte exceder a capacidade máxima de inclinação em active ou declive, a máquina deve ser carregada e descarregada por meio de um guincho, como descrito na operação do comando do freio. Consulte a seção Especificações para obter a capacidade de inclinação da máquina.

Configuração de roda livre para guincho

Calce as rodas para impedir que a máquina se desloque.

Modelos 2WD: libere os freios das rodas não comandadas pela direção, virando as tampas de desconexão do cubo de tração.

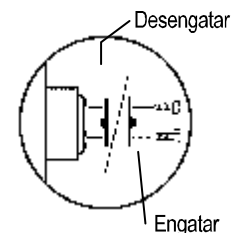

Modelos 4WD: libere os freios das rodas, virando as quatro tampas de desconexão do cubo de tração.

Verifique se a linha do guincho está presa de forma adequada aos pontos de amarração do chassi da máquina e se o caminho está desobstruído.

Execute os procedimentos inversos para engatar novamente os freios.

Observação: Não é recomendável rebocar o modelo Genie Z-45/25J. Se a máquina tiver que ser rebocada, não exceda a velocidade de 2 mph/3,2 km/h.

Instruções de transporte e elevação

Fixação a caminhão ou trailer para transporte

Utilize sempre o pino de trava de rotação da base giratória ao transportar a máquina.

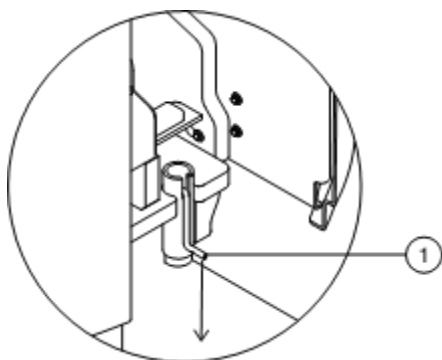

1 Pino de trava de rotação da base giratória

Coloque a chave de comando na posição desligado e remova-a antes de iniciar o transporte.

Inspecione a máquina por completo para verificar se há peças frouxas ou soltas.

Fixação do chassi

Utilize correntes com grande capacidade de carga.

Use no mínimo 4 correntes ou correias.

Ajuste o cordame para evitar danos às correntes.

Fixação da plataforma – Z-45/25J

Verifique se o jib e a plataforma estão na posição retraída.

Fixe a plataforma com uma correia de nylon colocada sobre a montagem da plataforma, próxima ao rotor (veja abaixo). Ao prender a seção da lança, não pressione demais.

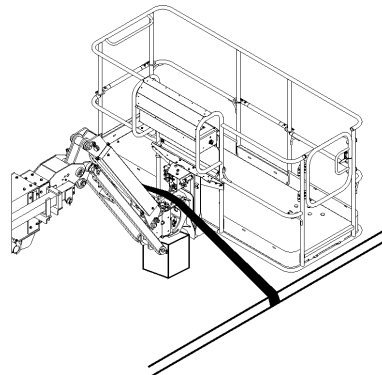

Instruções de transporte e elevação



Observe e siga estas instruções:

- Somente pessoal técnico qualificado deve ajustar a máquina.
- Somente operadores de guindaste certificados devem elevar a máquina e apenas de acordo com as normas de guindaste aplicáveis.
- Verifique se a capacidade do guindaste, as superfícies de carregamento e as correias ou cabos são suficientes para suportar o peso da máquina. Consulte o peso da máquina na etiqueta de identificação.

Instruções de transporte e elevação

Instruções de elevação

Abaixe e retraia completamente a lança. Abaixar totalmente o jib (se instalado). Remova todos os itens soltos da máquina.

Determine o centro de gravidade da máquina, usando a tabela e a figura desta página.

Prenda o cordame somente nos pontos de elevação indicados na máquina. Existem quatro pontos de elevação no chassi.

Ajuste o cordame para evitar danos à máquina e para manter seu nivelamento.

Centro de gravidade	Eixo X	Eixo Y
Z-45/25J	47,3 in 120 cm	44 in 112 cm

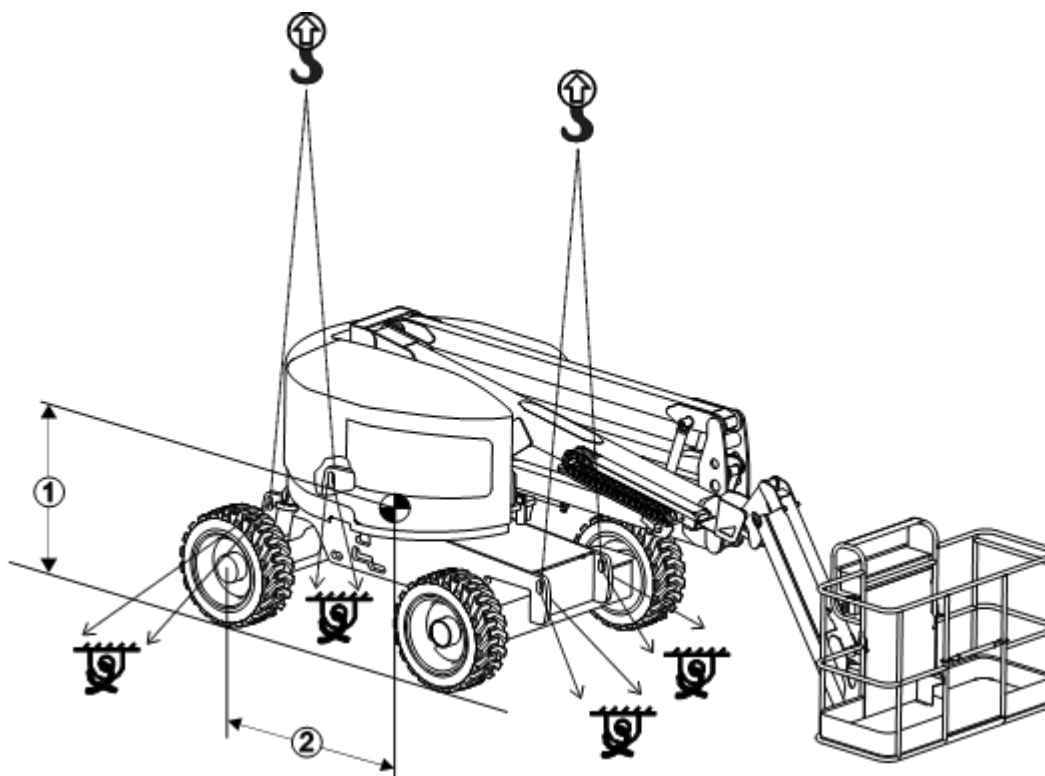

1 Eixo Y

2 Eixo X

Manutenção



Observe e siga estas instruções:

- Somente os itens de manutenção de rotina especificados neste manual devem ser executados pelo operador.
- As inspeções programadas de manutenção devem ser executadas por técnicos de manutenção qualificados, de acordo com as especificações do fabricante e com os requisitos relacionados no manual de responsabilidades.
- Utilize somente peças de reposição aprovadas pela Genie.

Legenda dos símbolos de manutenção

Os símbolos a seguir foram utilizados neste manual para ajudar a indicar o objetivo das instruções. Estes são os respectivos significados dos símbolos exibidos no início de um procedimento de manutenção:



Indica que são necessárias ferramentas para executar o procedimento.



Indica que são necessárias novas peças para realizar o procedimento.



Indica que o motor deve estar frio para a execução desse procedimento.

Verificação do nível de óleo do motor



A manutenção do nível correto de óleo do motor é fundamental para o bom desempenho e vida útil do motor. A operação da máquina com nível de óleo inadequado pode danificar os componentes do motor.

Observação: verifique o nível do óleo com o motor desligado.

- 1 Verifique a vareta de nível de óleo. Adicione óleo conforme necessário.

Motor Perkins 404D-22	
Tipo de óleo	15W-40
Tipo de óleo – condições de frio	5W-40
Motor Deutz D2011 L03i	
Tipo de óleo	15W-40
Tipo de óleo – condições de frio	5W-40
Motor Deutz D2.9 L4	
Tipo de óleo	15W-40
Tipo de óleo – condições de frio	5W-40
Motor Kubota D-1105-E4B	
Tipo de óleo	10W-30
Motor Perkins 403J-11	
Tipo de óleo	10W-30

Manutenção

Requisitos do combustível diesel



Um desempenho satisfatório do motor depende do uso de combustível de boa qualidade. O uso de um combustível de boa qualidade proporcionará o seguinte: longa vida útil do motor e níveis aceitáveis de emissões pelo escape.

Os requisitos mínimos do combustível diesel para cada motor estão listados abaixo.

Motor Perkins 404D-22

Tipo de combustível	Diesel com baixo teor de enxofre (LSD)
---------------------	--

Motor Deutz D2011 L03i

Tipo de combustível	Diesel com baixo teor de enxofre (LSD)
---------------------	--

Motor Deutz D2.9 L4

Tipo de combustível	Diesel com ultra baixo teor de enxofre (ULSD)
---------------------	---

Motor Kubota D-1105-E4B

Tipo de combustível	Diesel com baixo teor de enxofre (LSD) ou Diesel com ultra baixo teor de enxofre (ULSD)
---------------------	---

Motor Perkins 403J-11

Tipo de combustível	Diesel com ultra baixo teor de enxofre (ULSD)
---------------------	---

Verifique o nível de óleo hidráulico



É fundamental para a operação da máquina manter o óleo hidráulico no nível correto. Níveis incorretos do óleo hidráulico podem danificar os componentes hidráulicos. As inspeções diárias permitem que o inspetor identifique variações no nível do óleo, o que pode indicar a existência de problemas no sistema hidráulico.

- 1 Verifique se a lança está na posição retraída.
- 2 Verifique visualmente o indicador de nível existente na lateral do tanque de óleo hidráulico.
- ⊙ Resultado: o nível do óleo hidráulico deve estar dentro dos 2 in/5 cm superiores do indicador de nível.
- 3 Adicione óleo conforme necessário. Não encha demais.

Especificações do óleo hidráulico

Tipo de óleo hidráulico	Equivalente a Chevron Rando HD
-------------------------	--------------------------------

Manutenção

Verifique o nível do fluido refrigerante do motor – modelos refrigerados a fluido



A manutenção do nível correto de fluido refrigerante do motor é fundamental para a vida útil do motor. Um nível inadequado de fluido refrigerante afeta a capacidade de refrigeração do motor e danifica seus componentes. As inspeções diárias permitem que o inspetor identifique variações no nível do fluido refrigerante, o que pode indicar a existência de problemas no sistema de refrigeração.

- ▲ Risco de queimadura. Cuidado com o fluido refrigerante e as peças quentes do motor. O contato com peças e/ou fluido refrigerante quentes do motor pode provocar queimaduras graves.
 - ▲ Risco de queimadura. Não remova a tampa do radiador se o motor estava em funcionamento. Contato com fluido refrigerante pressurizado pode resultar em graves queimaduras. Deixe o motor esfriar antes de remover a tampa do radiador.
- 1 Verifique o nível do fluido no tanque de recuperação de fluido refrigerante. Adicione fluido, se necessário.
- ⊙ Resultado: o nível do fluido deve estar na marca FULL (cheio) no tanque ou visível no indicador de nível.

Verifique as baterias



É fundamental que as baterias estejam em boas condições para um bom desempenho da máquina e para que a operação ocorra com segurança. Níveis de fluido incorretos ou cabos e conexões danificados podem causar danos aos componentes e situações de risco.

- ▲ Risco de choque elétrico. O contato com circuitos energizados ou ativados pode causar acidentes pessoais graves ou morte. Retire anéis, relógios e outras joias.
 - ▲ Risco de acidentes pessoais. As baterias contêm ácido. Evite derramar ou ter contato com o ácido das baterias. Neutralize o ácido de bateria derramado com bicarbonato de sódio e água.
- 1 Use óculos e roupas de proteção.
 - 2 Verifique se as conexões do cabo da bateria estão bem firmes e sem sinais de corrosão.
 - 3 Verifique se os dispositivos de fixação da bateria estão firmes no lugar.

Observação: a colocação de protetores de terminais e de um vedante contra corrosão ajuda a eliminar a corrosão nos terminais e cabos da bateria.

Manutenção

Manutenção programada

Manutenções trimestrais, anuais e a cada dois anos devem ser executadas por uma pessoa treinada e qualificada para executar a manutenção desta máquina de acordo com os procedimentos que se encontram no manual de serviço desta máquina.

As máquinas que estiveram fora de serviço por um período superior a três meses devem ser submetidas à inspeção trimestral antes de serem utilizadas novamente.

Obedeça a todos os regulamentos locais e governamentais relativos ao descarte e descomissionamento da máquina no final de sua vida útil. Consulte o manual de serviço Genie adequado para obter informações adicionais.

Especificações

Z-45/25J		
Altura máxima de trabalho	52 ft 1 in	16,05 m
Altura máxima da plataforma	46 ft 1 in	14,05 m
Altura máxima em posição retraída	7 ft	2,13 m
Alcance horizontal máximo	24 ft 8 in	7,52 m
Largura, pneus padrão	7 ft 6 in	2,29 m
Largura, pneus não marcantes	8 ft 5 in	2,56 m
Comprimento, posição retraída	21 ft 10 in	6,65 m
Capacidade máxima de carga	500 lb	227 kg
Máxima capacidade de carga, Modelos com Pacote de proteção de aeronave	440 lb	200 kg
Velocidade máxima do vento	28 mph	12,5 m/s
Distância entre eixos	6 ft 8 in	2,03 m
Raio de manobra (externo)	14 ft 9 in	4,5 m
Raio de manobra (interno)	5 ft 6 in	1,68 m
Rotação da base giratória		355°
Interferência traseira da mesa giratória	0 in	0 cm
Velocidade de operação, retraída	4,5 mph	7,2 km/h
Velocidade de operação, lanças elevadas	0,9 ft/s	0,3 m/s
Altura mínima do chão, no centro	14,8 in	37,5 cm
Altura mínima do chão, eixo	10,5 in	26,7 cm
Controles	12 V CC proporcional	
Peso		
2WD	14.063 lb	6.379 kg
4WD	14.363 lb	6.515 kg
Os pesos da máquina variam conforme as configurações de opcionais.		
Dimensões da plataforma de 6 pés	72 in x 30 in	183 cm x 76 cm
Nivelamento da plataforma	autonivelamento	
Rotação da plataforma	160°	

Temperatura de operação ambiente	-20 a 120 °F	-29 a 49 °C
Tomada CA na plataforma	padrão	
Pressão hidráulica, máxima (funções da lança)	3.200 psi	221 bar
Tensão no sistema	12 V	
Dimensões dos pneus, 4WD & 2WD RT	315/55 D20	
Dimensões dos pneus, não marcante	33/16LL500	

Capacidade máxima de inclinação, posição retraída, 2WD

Plataforma em declive	30% (17°)
Plataforma em active	25% (14°)
Inclinação lateral	25% (14°)

Capacidade máxima de inclinação, posição retraída, 4WD

Plataforma em declive	45% (24°)
Plataforma em active	25% (14°)
Inclinação lateral	25% (14°)

Observação: a capacidade de inclinação está sujeita às condições do solo com uma pessoa na plataforma e tração adequada. Peso adicional na plataforma pode reduzir a capacidade de inclinação.

Máxima inclinação do chassi permitida Consulte a seção "Configurações de ativação do sensor de inclinação"

Capacidade do tanque de combustível	17 gal	64,4 litros
-------------------------------------	--------	-------------

Informações sobre carga no piso

Carga nos pneus, máxima	8.050 lb	3.651 kg
Pressão de contato dos pneus	60 psi	414 kPa
Pressão no piso ocupado (2WD)	186 psf	909 kg/m ² 8,92 kPa
Pressão no piso ocupado (4WD)	190 psf	930 kg/m ² 9,12 kPa

Observação: as informações sobre carga no piso são aproximadas e não incorporam diferentes configurações de opcionais. Devem ser utilizadas somente com fatores de segurança adequados.

A melhoria contínua de nossos produtos é uma política da Genie. As especificações dos produtos estão sujeitas a alterações sem aviso prévio ou obrigações.

Especificações

Z-45/25J Table de envelope de trabalho da

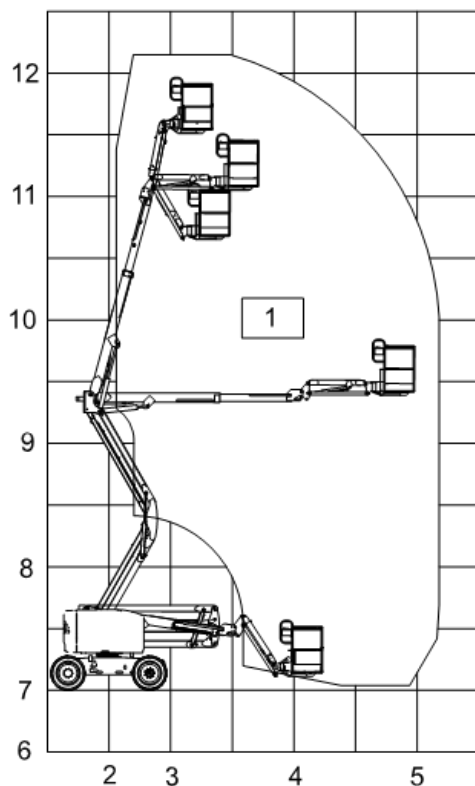

Capacidade máxima da plataforma

1	500 lb	227 kg
---	--------	--------

Capacidade máxima da plataforma, modelos com Pacote de proteção de aeronave

1	440 lb	200 kg
---	--------	--------

Valores horizontais

2	0 ft	0 m
3	5 ft	1,5 m
4	15 ft	4,6 m
5	25 ft	7,6 m

Valores verticais

6	-5 ft	-1,5 m
7	0 ft	0 m
8	10 ft	3 m
9	20 ft	6,1 m
10	30 ft	9,1 m
11	40 ft	12,2 m
12	50 ft	15,2 m

www.genielift.com

Distribuído por: